

AVERTISSEMENT

Avant d'installer ou d'utiliser ce produit, vous devez lire et comprendre les présentes directives et les conserver pour référence ultérieure. Le fabricant ne pourra pas être tenu responsable de quoi que ce soit et la garantie ne sera pas valide si l'installateur et l'utilisateur ne respectent pas ces directives. Le non-respect de ces directives pourrait entraîner des préjudices corporels, des dommages matériels, des blessures graves et des chocs électriques potentiellement mortels. Coupez l'alimentation électrique de l'appareil au disjoncteur/fusible avant de procéder à l'installation, à la réparation et au nettoyage. Assurez-vous que l'appareil est conçu pour l'utilisation prévue (au besoin, référez-vous au catalogue de produits ou à un représentant).

1. Enlever le couvercle avant de l'appareil.
2. Enlever le film plastique des deux côtés du séparateur de voltage fourni. FIG. 1
3. Positionner le séparateur en haut du relais, positionner le relais (flèche pointant vers le haut du boîtier) et visser. FIG. 2
4. Passer les fils bleus (côté de contrôle) du relais par le trou du séparateur. FIG. 3
5. Visser le tout dans la boîte de jonction gauche.
6. Insérer les fils de contrôle fournis par l'installateur dans la boîte de raccordement de l'appareil par le biais d'une des pastilles défonçables (KOE). Ensuite insérer ceux-ci dans l'ouverture du séparateur de voltage. Connecter les fils basse tension avec les fils du relais mentionnés au point 4 à l'aide d'un connecteur adéquat. Se référer au schéma fourni avec le relais pour le branchement.
7. Relier le fil venant de l'élément et un des fils noirs du relais avec une marette. FIG. 4
8. Raccorder l'autre fil noir du relais à un fil de ligne de l'alimentation à l'aide d'un connecteur adéquat (L1).
9. Relier le fil venant du caniveau au fil d'alimentation (L2/N).
10. Refermer le couvercle de la boîte de raccordement en prenant soin de préalablement bien positionner le filage.

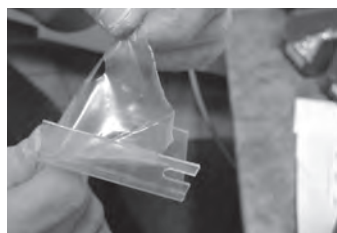

FIG. 1



FIG. 2



FIG. 3



FIG. 4

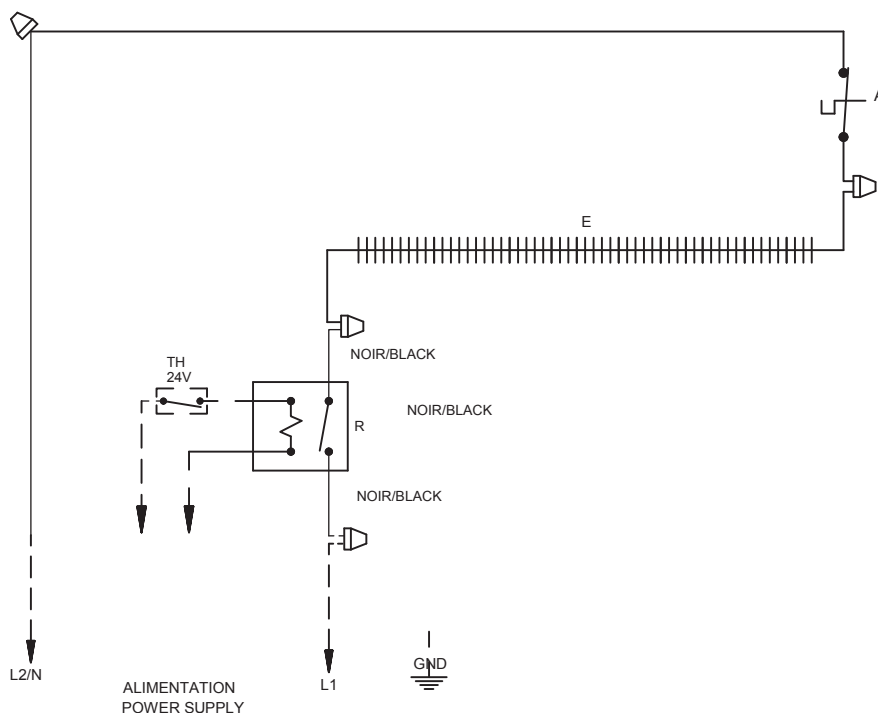

AVERTISSEMENT

Avant d'installer ou d'utiliser ce produit, vous devez lire et comprendre les présentes directives et les conserver pour référence ultérieure. Le fabricant ne pourra pas être tenu responsable de quoi que ce soit et la garantie ne sera pas valide si l'installateur et l'utilisateur ne respectent pas ces directives. Le non-respect de ces directives pourrait entraîner des préjudices corporels, des dommages matériels, des blessures graves et des chocs électriques potentiellement mortels. Coupez l'alimentation électrique de l'appareil au disjoncteur/fusible avant de procéder à l'installation, à la réparation et au nettoyage. Assurez-vous que l'appareil est conçu pour l'utilisation prévue (au besoin, référez-vous au catalogue de produits ou à un représentant).

1. Enlever le couvercle avant de l'appareil.
2. Enlever le film plastique des deux côtés du séparateur de voltage fourni. FIG. 1
3. Positionner le séparateur en haut du relais, positionner le relais (flèche pointant vers le haut du boîtier) et visser. FIG. 2
4. Passer les fils bleus (côté de contrôle) du relais par le trou du séparateur. FIG. 3
5. Visser le tout dans la boîte de jonction gauche.
6. Insérer les fils de contrôle fournis par l'installateur dans la boîte de raccordement de l'appareil par le biais d'une des pastilles défonçables (KOE). Ensuite insérer ceux-ci dans l'ouverture du séparateur de voltage. Connecter les fils basse tension avec les fils du relais mentionnés au point 4 à l'aide d'un connecteur adéquat. Se référer au schéma fourni avec le relais pour le branchement.
7. Relier le fil venant de la protection thermique et un des fils noirs du relais avec une marette. FIG. 4
8. Raccorder l'autre fil noir du relais à un fil de ligne de l'alimentation à l'aide d'un connecteur adéquat (L1).
9. Relier le fil venant du caniveau au fil d'alimentation (L2/N).
10. Refermer le couvercle de la boîte de raccordement en prenant soin de préalablement bien positionner le filage.



FIG. 1



FIG. 2



FIG. 3



FIG. 4

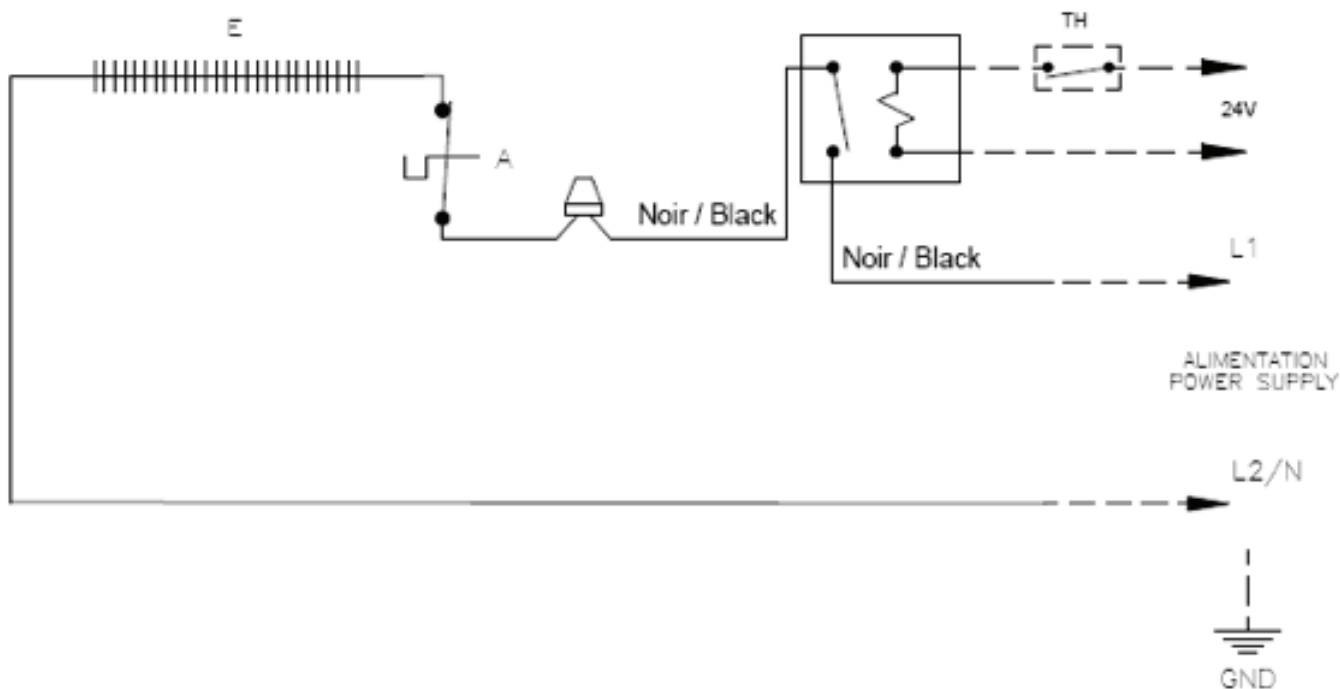

AVERTISSEMENT

Avant d'installer ou d'utiliser ce produit, vous devez lire et comprendre les présentes directives et les conserver pour référence ultérieure. Le fabricant ne pourra pas être tenu responsable de quoi que ce soit et la garantie ne sera pas valide si l'installateur et l'utilisateur ne respectent pas ces directives. Le non-respect de ces directives pourrait entraîner des préjudices corporels, des dommages matériels, des blessures graves et des chocs électriques potentiellement mortels. Coupez l'alimentation électrique de l'appareil au disjoncteur/fusible avant de procéder à l'installation, à la réparation et au nettoyage. Assurez-vous que l'appareil est conçu pour l'utilisation prévue (au besoin, référez-vous au catalogue de produits ou à un représentant).

1. Enlever le couvercle avant de l'appareil.
2. Enlever le film plastique des deux côtés du séparateur de voltage fourni. FIG. 1
3. Positionner le séparateur en haut du relais, positionner le relais (flèche pointant vers le haut du boîtier) et visser. FIG. 2
4. Passer les fils noir, rouge et blanc (côté de contrôle) du relais dans l'ouverture du séparateur de voltage. FIG. 3
5. Insérer les fils de contrôle fournis par l'installateur dans la boîte de raccordement de l'appareil par le biais d'une des pastilles défonçables (KOE). Ensuite, insérer ceux-ci dans l'ouverture du séparateur de voltage. Connecter les fils basse tension avec ceux du relais mentionnés à l'aide d'un connecteur adéquat. Se référer au schéma fourni avec le relais pour les différentes options.
6. Joindre le gros fil bleu du relais au fil des éléments avec une marrette. FIG. 4
7. Joindre le fil blanc du relais, le fil venant du caniveau et le fil provenant de l'alimentation (L2/N). FIG. 5
8. Ajouter une marrette au fil noir 24 V du relais.
9. Raccorder le fil noir (côté puissance) du relais avec l'autre fil provenant de l'alimentation (L1) à l'aide d'un connecteur adéquat.
10. Refermer le couvercle de la boîte de raccordement en prenant soin de préalablement bien positionner le filage.

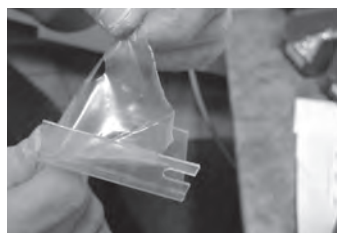

FIG. 1



FIG. 2



FIG. 3



FIG. 4



FIG. 5

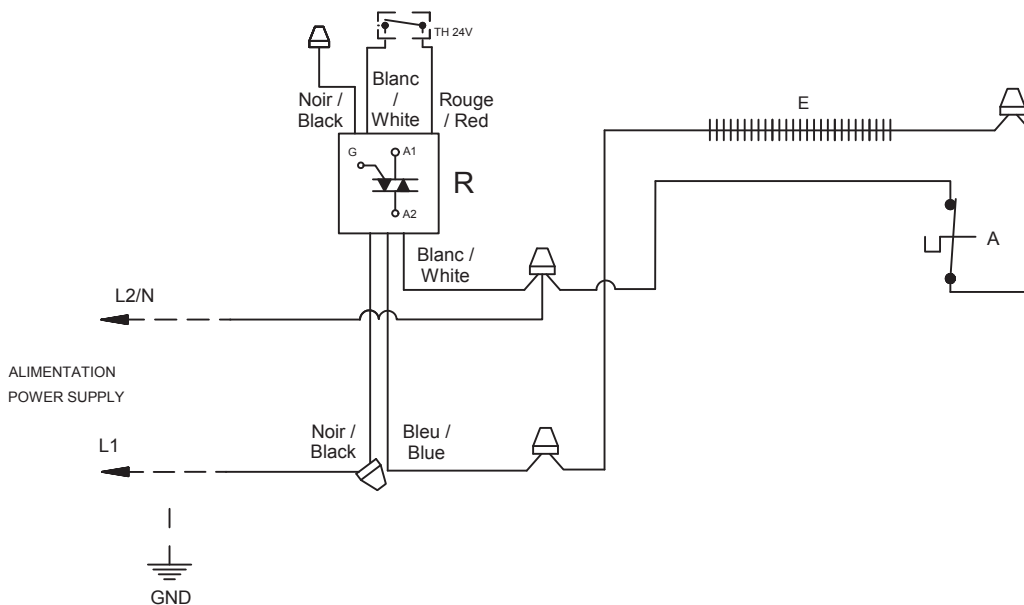

AVERTISSEMENT

Avant d'installer ou d'utiliser ce produit, vous devez lire et comprendre les présentes directives et les conserver pour référence ultérieure. Le fabricant ne pourra pas être tenu responsable de quoi que ce soit et la garantie ne sera pas valide si l'installateur et l'utilisateur ne respectent pas ces directives. Le non-respect de ces directives pourrait entraîner des préjudices corporels, des dommages matériels, des blessures graves et des chocs électriques potentiellement mortels. Coupez l'alimentation électrique de l'appareil au disjoncteur/fusible avant de procéder à l'installation, à la réparation et au nettoyage. Assurez-vous que l'appareil est conçu pour l'utilisation prévue (au besoin, référez-vous au catalogue de produits ou à un représentant).

1. Enlever le couvercle avant de l'appareil.
2. Enlever le film plastique des deux côtés du séparateur de voltage fourni. FIG. 1
3. Positionner le séparateur en haut du relais, positionner le relais (flèche pointant vers le haut du boîtier) et visser. FIG. 2
4. Passer les fils noir, rouge et blanc (côté de contrôle) du relais dans l'ouverture du séparateur de voltage. FIG. 3
5. Insérer les fils de contrôle fournis par l'installateur dans la boîte de raccordement de l'appareil par le biais d'une des pastilles défonçables (KOE). Ensuite, insérer ceux-ci dans l'ouverture du séparateur de voltage. Connecter les fils basse tension avec ceux du relais mentionnés à l'aide d'un connecteur adéquat. Se référer au schéma fourni avec le relais pour les différentes options.
6. Joindre le gros fil bleu du relais au fil provenant du caniveau avec une marrette. FIG. 4
7. Joindre le fil blanc du relais, le fil venant de la protection thermique et le fil provenant de l'alimentation (L2/N). FIG. 5
8. Ajouter une marrette au fil noir 24 V du relais.
9. Raccorder le fil noir (côté puissance) du relais avec l'autre fil provenant de l'alimentation (L1) à l'aide d'un connecteur adéquat.
10. Refermer le couvercle de la boîte de raccordement en prenant soin de préalablement bien positionner le filage.

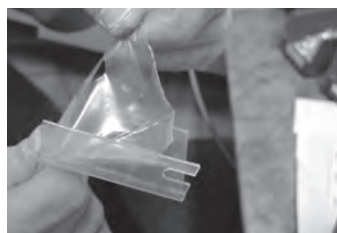

FIG. 1



FIG. 2



FIG. 3



FIG. 4



FIG. 5

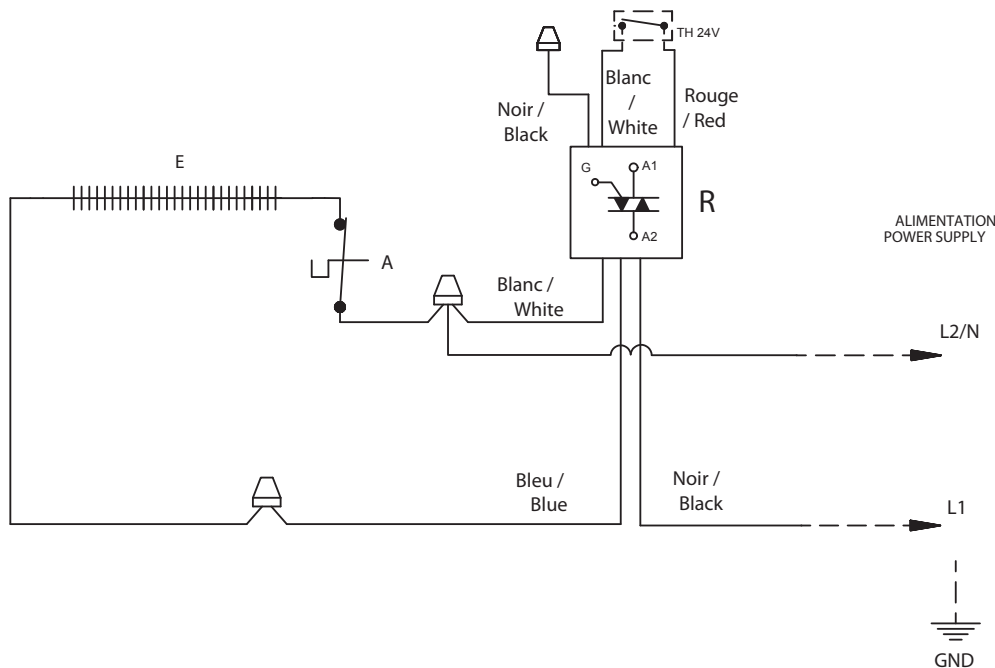

AVERTISSEMENT

Avant d'installer ou d'utiliser ce produit, vous devez lire et comprendre les présentes directives et les conserver pour référence ultérieure. Le fabricant ne pourra pas être tenu responsable de quoi que ce soit et la garantie ne sera pas valide si l'installateur et l'utilisateur ne respectent pas ces directives. Le non-respect de ces directives pourrait entraîner des préjudices corporels, des dommages matériels, des blessures graves et des chocs électriques potentiellement mortels. Coupez l'alimentation électrique de l'appareil au disjoncteur/fusible avant de procéder à l'installation, à la réparation et au nettoyage. Assurez-vous que l'appareil est conçu pour l'utilisation prévue (au besoin, référez-vous au catalogue de produits ou à un représentant).

1. Enlever le couvercle avant de l'appareil.
2. Installer le séparateur de voltage sur le relais en utilisant la bague de serrage fourni avec la trousse. FIG. 1
3. Positionner le relais dans le haut de la boîte de jonction et visser. FIG. 2
4. Connecter le fil rouge du relais (gros fil) avec le fil des éléments. FIG. 3
5. Connecter le fil bleu/orange du relais avec le fil venant du caniveau et avec un des fils d'alimentation (L1) FIG.4, et le fil noir du relais avec l'autre fil d'alimentation (L2/N).
6. Insérer les fils de contrôle fournis par l'installateur, dans la boîte de raccordement de l'appareil par le biais d'une des pastilles défonçables (KOE). Connecter les fils basse tension avec les fils du relais à l'aide d'un connecteur adéquat. Se référer au schéma fourni avec le relais pour le branchement.
7. Refermer le couvercle de la boîte de raccordement en prenant soin de préalablement bien positionner le filage.

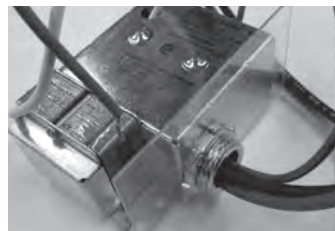

FIG. 1



FIG. 2



FIG. 3



FIG. 4

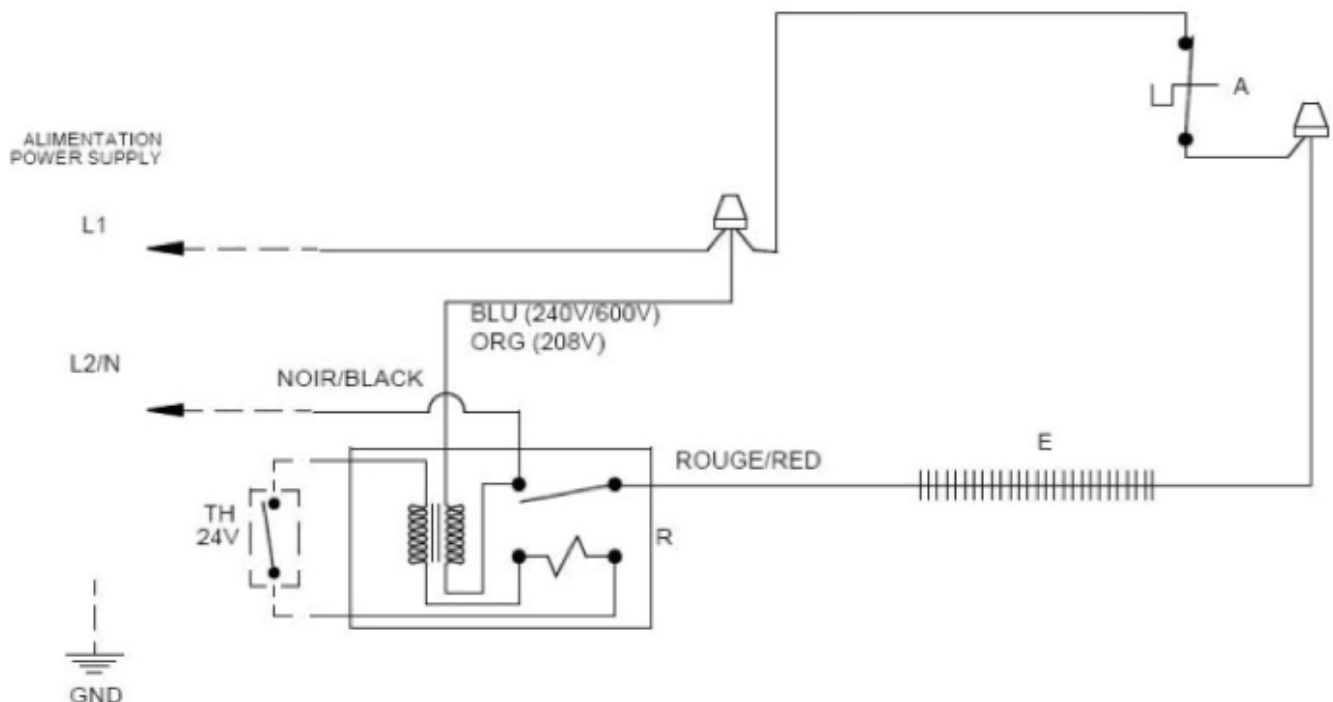

AVERTISSEMENT

Avant d'installer ou d'utiliser ce produit, vous devez lire et comprendre les présentes directives et les conserver pour référence ultérieure. Le fabricant ne pourra pas être tenu responsable de quoi que ce soit et la garantie ne sera pas valide si l'installateur et l'utilisateur ne respectent pas ces directives. Le non-respect de ces directives pourrait entraîner des préjudices corporels, des dommages matériels, des blessures graves et des chocs électriques potentiellement mortels. Coupez l'alimentation électrique de l'appareil au disjoncteur/fusible avant de procéder à l'installation, à la réparation et au nettoyage. Assurez-vous que l'appareil est conçu pour l'utilisation prévue (au besoin, référez-vous au catalogue de produits ou à un représentant).

1. Enlever le couvercle avant de l'appareil.
2. Installer le séparateur de voltage sur le relais en utilisant la bague de serrage fourni avec la trousse. FIG. 1
3. Positionner le relais dans le haut de la boîte de jonction et visser. FIG. 2
4. Connecter le fil rouge du relais (gros fil) avec le fil venant du caniveau. FIG. 3
5. Connecter le fil bleu/orange du relais avec le fil de la protection thermique et avec un des fils d'alimentation (L1) FIG. 4, et le fil noir du relais avec l'autre fil d'alimentation (L2/N).
6. Insérer les fils de contrôle fournis par l'installateur dans la boîte de raccordement de l'appareil par le biais d'une des pastilles défonçables (KOE). Connecter les fils basse tension avec les fils du relais à l'aide d'un connecteur adéquat. Se référer au schéma fourni avec le relais pour le branchement.
7. Refermer le couvercle de la boîte de raccordement en prenant soin de préalablement bien positionner le filage.

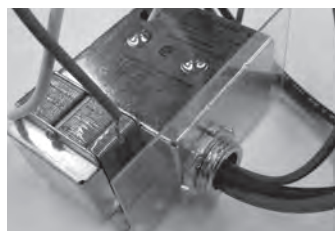

FIG. 1



FIG. 2



FIG. 3



FIG. 4

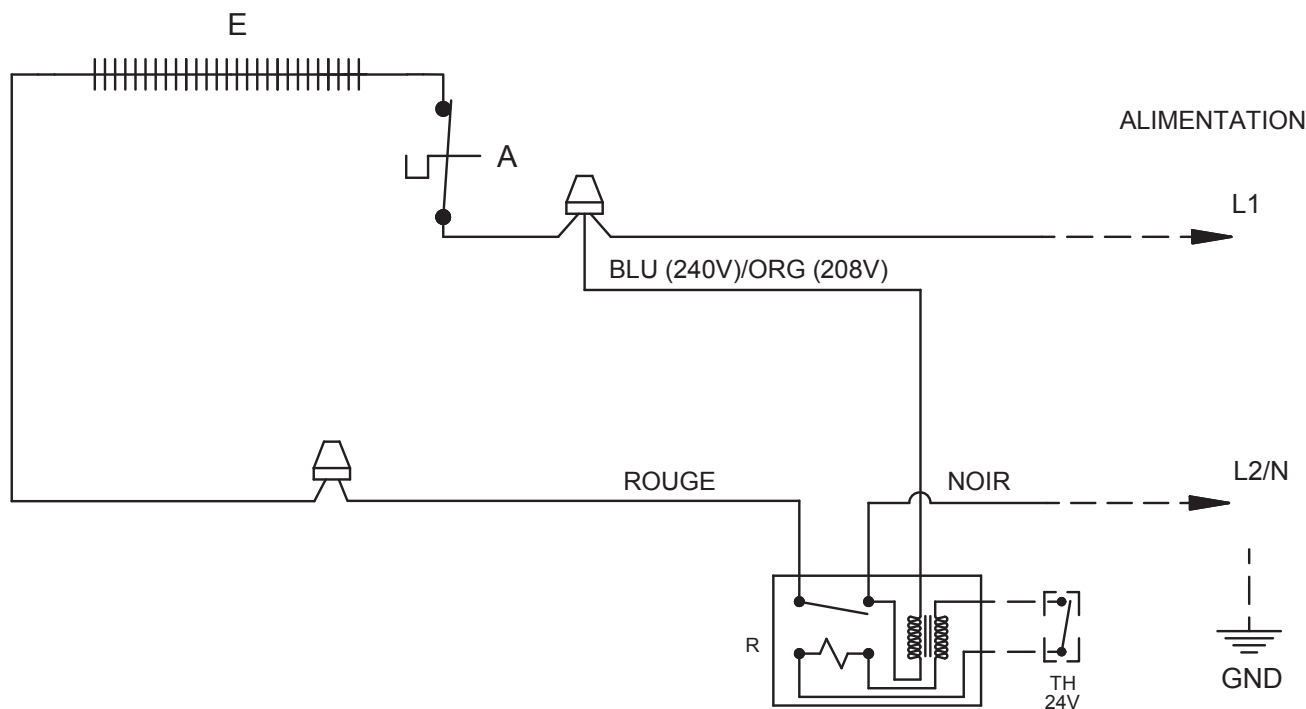

AVERTISSEMENT

Avant d'installer ou d'utiliser ce produit, vous devez lire et comprendre les présentes directives et les conserver pour référence ultérieure. Le fabricant ne pourra pas être tenu responsable de quoi que ce soit et la garantie ne sera pas valide si l'installateur et l'utilisateur ne respectent pas ces directives. Le non-respect de ces directives pourrait entraîner des préjudices corporels, des dommages matériels, des blessures graves et des chocs électriques potentiellement mortels. Coupez l'alimentation électrique de l'appareil au disjoncteur/fusible avant de procéder à l'installation, à la réparation et au nettoyage. Assurez-vous que l'appareil est conçu pour l'utilisation prévue (au besoin, référez-vous au catalogue de produits ou à un représentant).

1. Enlever le couvercle avant de l'appareil.
2. Installer le séparateur de voltage sur le relais en utilisant la bague de serrage fourni avec la trousse. FIG. 1
3. Positionner le relais dans le haut de la boîte de jonction et visser. FIG. 2
4. Connecter le fil rouge du relais (gros fil) avec le fil des éléments. FIG. 3
5. Connecter le fil venant du caniveau avec un des fils d'alimentation (L1), et le fil noir du relais avec l'autre fil d'alimentation (L2/N).
6. Insérer les fils de contrôle fournis par l'installateur dans la boîte de raccordement de l'appareil par le biais d'une des pastilles défonçables (KOE). Connecter les fils basse tension avec les fils du relais à l'aide d'un connecteur adéquat. Se référer au schéma fourni avec le relais pour le branchement.
7. Refermer le couvercle de la boîte de raccordement en prenant soin de préalablement bien positionner le filage.



FIG. 1



FIG. 2



FIG. 3

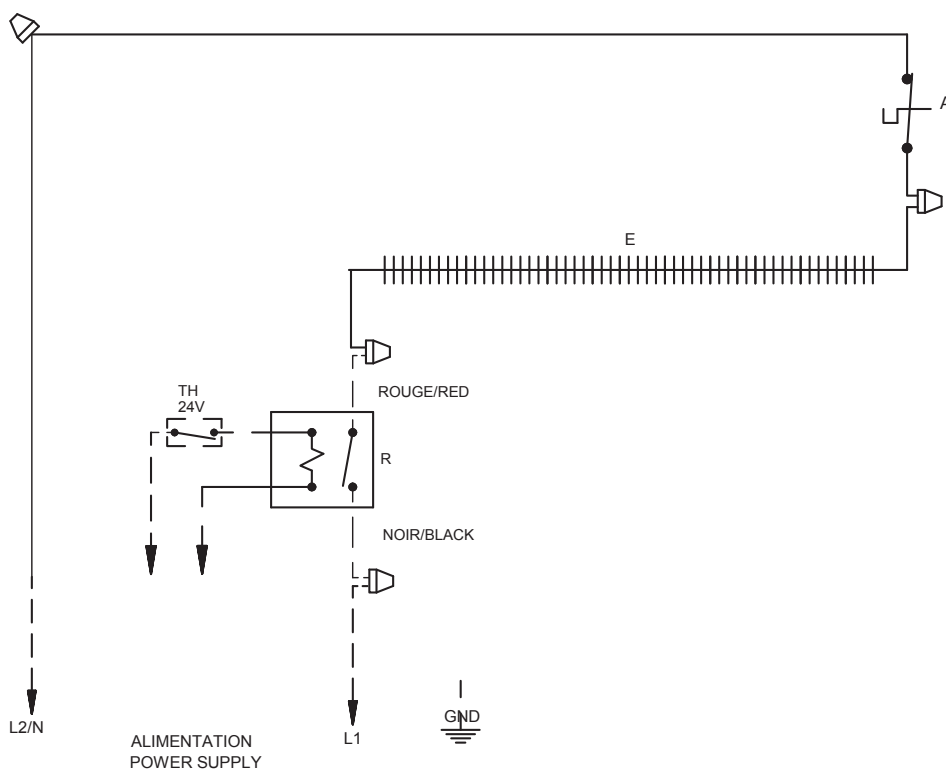

AVERTISSEMENT

Avant d'installer ou d'utiliser ce produit, vous devez lire et comprendre les présentes directives et les conserver pour référence ultérieure. Le fabricant ne pourra pas être tenu responsable de quoi que ce soit et la garantie ne sera pas valide si l'installateur et l'utilisateur ne respectent pas ces directives. Le non-respect de ces directives pourrait entraîner des préjudices corporels, des dommages matériels, des blessures graves et des chocs électriques potentiellement mortels. Coupez l'alimentation électrique de l'appareil au disjoncteur/fusible avant de procéder à l'installation, à la réparation et au nettoyage. Assurez-vous que l'appareil est conçu pour l'utilisation prévue (au besoin, référez-vous au catalogue de produits ou à un représentant).

1. Enlever le couvercle avant de l'appareil.
2. Installer le séparateur de voltage sur le relais en utilisant la bague de serrage fourni avec la trousse. FIG. 1
3. Positionner le relais dans le haut de la boîte de jonction et visser. FIG. 2
4. Connecter le fil rouge du relais (gros fil) avec le fil venant du caniveau. FIG.3
5. Connecter le fil de la protection thermique avec un des fils d'alimentation (L1) FIG. 4, et le fil noir du relais avec l'autre fil d'alimentation (L2/N).
6. Insérer les fils de contrôle fournis par l'installateur dans la boîte de raccordement de l'appareil par le biais d'une des pastilles défonçables (KOE). Connecter les fils basse tension avec les fils du relais à l'aide d'un connecteur adéquat. Se référer au schéma fourni avec le relais pour le branchement.
7. Refermer le couvercle de la boîte de raccordement en prenant soin de préalablement bien positionner le filage.



FIG. 1



FIG. 2



FIG. 3



FIG. 4

