

AVERTISSEMENT

Avant d'installer ou d'utiliser ce produit, vous devez lire et comprendre les présentes directives et les conserver pour référence ultérieure. Le fabricant ne pourra pas être tenu responsable de quoi que ce soit et la garantie ne sera pas valide si l'installateur et l'utilisateur ne respectent pas ces directives.

Coupez l'alimentation électrique de l'appareil au disjoncteur/fusible avant de procéder à l'installation, à la réparation et au nettoyage.

Assurez-vous que l'adaptateur soit conçu pour l'utilisation prévue (au besoin, consultez le catalogue de produits ou un représentant).

Respectez les dégagements et la position mentionnée dans la section d'installation de ce guide.

Ce produit doit être installé par une personne qualifiée conformément aux codes, bâtiment ou autre, en vigueur dans votre région.

Si l'installateur ou l'utilisateur modifie l'adaptateur de quelque façon que ce soit, il sera tenu responsable de tous dommages résultants de cette modification.

Le non-respect de ces directives pourrait entraîner des préjudices corporels, des dommages matériels et des blessures graves.

SPÉCIFICATIONS

L'adaptateur débit descendant permet l'installation des fournaies de 10 kw et plus en position verticale descendante lorsque la sortie d'air traverse directement un plancher combustible. Cet adaptateur permet de garder un jeu d'air de 2 pouces entre le plenum d'alimentation en air chaud et les matériaux combustibles.

TYPE	DESCRIPTION
FSB2	Adaptateur débit descendant pour SFE 10 à 30 kW

DESSINS TECHNIQUES

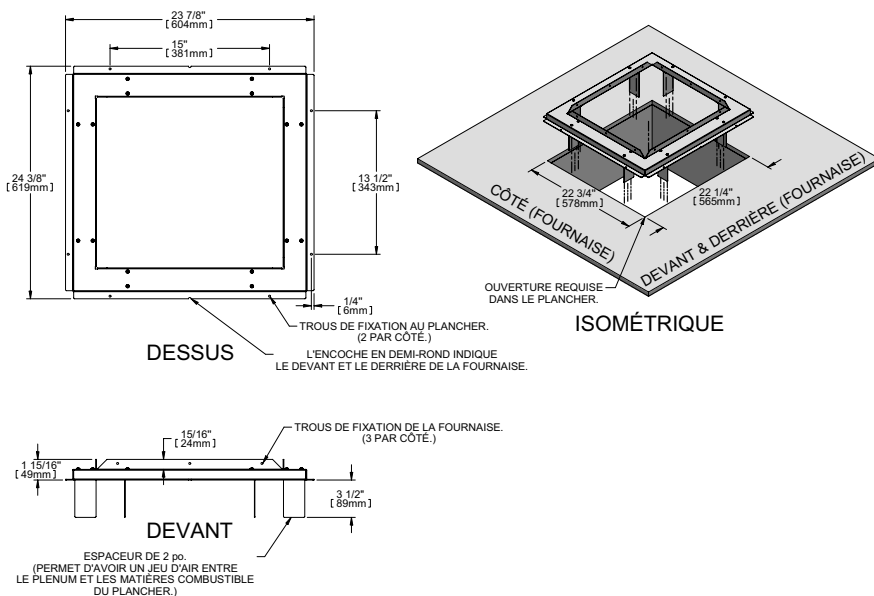

INSTALLATION

OUVERTURE DU PLANCHER

- Faire une ouverture de 22 1/4 par 22 3/4 po. La dimension la plus petite de l'ouverture (22 1/4 po) représente le devant et le derrière de la fournaise.

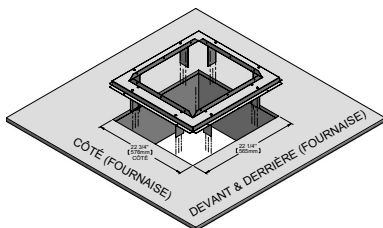

PIÈCES FOURNIES

- Adaptateur débit descendant
- 8 vis à bois #8 X 1 1/2 po
- Joint d'étanchéité autocollant (1/4 X 1 po)

N.B. L'ouverture doit être faite en respectant les précautions suivantes:

- Le plancher doit être droit et de niveau.
- Il doit y avoir assez de dégagement sur un minimum de 3 côtés pour permettre de fixer la fournaise correctement sur l'adaptateur.
- Les dégagements standards de l'appareil doivent être respectés. (voir guide d'installation de la fournaise)
- Ne pas affaiblir la structure du plancher. L'ouverture doit respecter le code du bâtiment en vigueur.

INSTALLATION DE L'ADAPTATEUR DE

- Insérer l'adaptateur dans le plancher et fixez-le avec les 8 vis à bois #8 X 1 1/2 po fournis (2 par côtés). Les encoches en demi-rond présentes sur 2 côtés de l'adaptateur indiquent le côté le plus étroit (22 1/4 po) donc le devant ou le derrière de la fournaise.

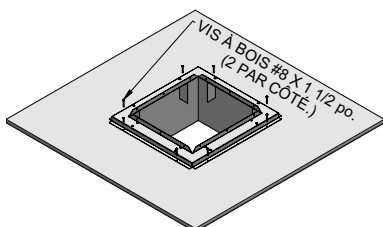

INSTALLATION DU PLENUM D'AIR CHAUD

- Fabriquer un plenum en métal en feuille de 18 po x 18.5 po ayant un collet de 1 po vers l'extérieur. Le plenum doit être de la longueur nécessaire pour permettre de traverser complètement le plancher combustible. Le ou les plenums subséquents doivent respecter les dégagements minimum indiqués dans le guide d'installation de la fournaise.

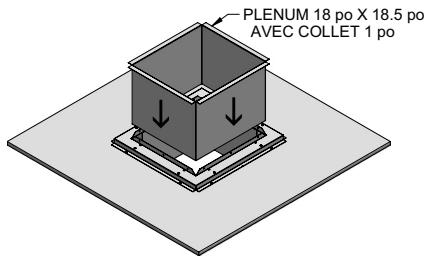

INSTALLATION DE LA FOURNAISE

- Coller le joint d'étanchéité autocollant sur la sortie d'air de la fournaise comme indiqué sur les figures suivantes. Ce joint d'étanchéité permet de sceller la surface de contact entre la sortie d'air de la fournaise et le plenum d'air chaud.

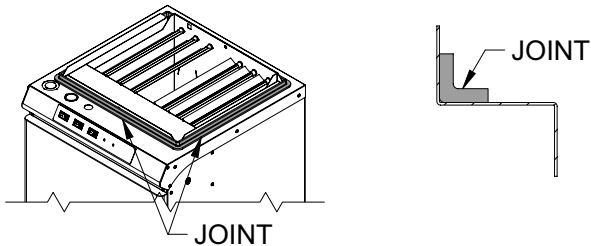

- Installer la fournaise sur le collet du plenum. Porter attention à l'ajustement du joint d'étanchéité entre le plenum et la sortie d'air de la fournaise.

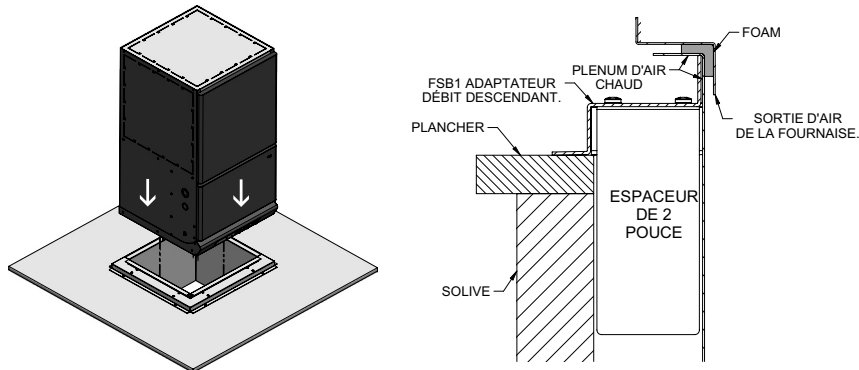

- Visser l'adaptateur sur la fournaise en utilisant 8 vis auto-perçante #8 X 3/4 po. (non comprises)

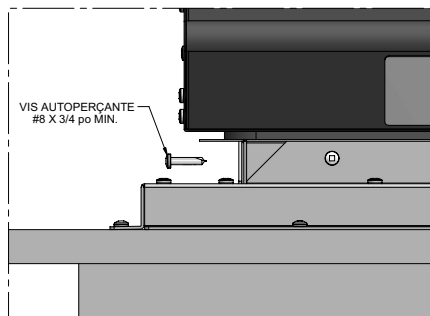

N.B. Si les quatre côtés de la fournaise sont accessibles, il faut installer deux vis par côté. Si un des quatre côtés est inaccessible, il faut mettre 3 vis des côtés adjacents au côté inaccessible et 2 vis du côté opposé.

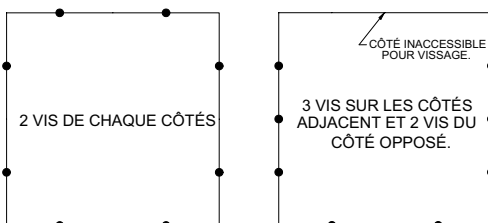

4 CÔTÉS ACCESSIBLES 1 CÔTÉ INACCESSIBLE

- Finaliser l'installation de la fournaise selon le guide d'installation et d'utilisation fournis avec celle-ci.

GARANTIE LIMITÉE

La présente garantie limitée est celle offerte par Stelpro Design Inc. (« Stelpro ») pour les produits fabriqués par Stelpro suivants : modèle FSB2. **Veillez lire attentivement la présente garantie limitée.** Sous réserve des dispositions de cette garantie, Stelpro garantit ses produits et leurs composants contre tout défaut de matériel ou de fabrication pour les périodes suivantes, et ce, à compter de la date d'achat : **5 ans**. Cette garantie s'applique à **l'acheteur d'origine** seulement; elle n'est pas transférable et ne peut être prolongée ou étendue.

PROCÉDURE DE RÉCLAMATION

Si l'appareil devient défectueux durant la période de garantie, vous devez couper son alimentation électrique au panneau principal et communiquer avec 1) votre installateur ou votre fournisseur, 2) votre centre de services ou 3) le service à la clientèle de Stelpro, lesquels vous indiquerons la procédure à suivre. Dans tous les cas, vous devez avoir une **copie de votre facture** et fournir les **renseignements inscrits sur la plaque signalétique** du produit. Stelpro se réserve le droit d'inspecter ou de faire inspecter tout produit ou toute pièce avant d'honorer une réclamation. Stelpro se réserve également le droit de remplacer l'appareil, de rembourser son prix d'achat ou de réparer ou de faire réparer une pièce défectueuse. Veuillez noter que les réparations effectuées dans le cadre de la période de garantie doivent être préalablement autorisées par écrit par Stelpro et effectuées par une personne autorisée par Stelpro.

Avant de retourner un produit à l'usine de Stelpro, vous devez avoir un numéro d'autorisation (RMA) de Stelpro. Vous obtiendrez ce dernier en appelant le service à la clientèle au : **1-800-363-3414** (électriciens et distributeurs – français), **1-800-343-1022** (électriciens et distributeurs – anglais) ou **1-866-766-6020** (consommateurs). Le numéro d'autorisation doit être clairement écrit sur le colis ou celui-ci sera refusé.

CONDITIONS, EXCLUSIONS ET DÉNI DE RESPONSABILITÉ

La présente garantie est exclusive et en lieu et place de toute autre garantie (à l'exception des droits de propriété), expresse ou implicite. De plus, Stelpro décline expressément et exclut toute garantie implicite de qualité marchande ou d'adaptation à une fin particulière.

La responsabilité de Stelpro se limite à ce qui est prévu dans la présente garantie. Stelpro ne peut en aucun cas être assujettie à toute autre obligation ou responsabilité quelconque, qu'elle soit de source contractuelle ou extracontractuelle ou autre théorie du droit, en ce qui concerne les biens et services qu'elle offre, ou ne peut être tenue responsable d'aucun engagement, geste ou omission à cet égard. Sans limiter la généralité de ce qui précède, Stelpro décline expressément toute responsabilité relative aux dommages matériels ou aux préjudices corporels; aux pénalités; aux dommages-intérêts spéciaux ou punitifs; aux pertes de bénéfices ou d'utilisation; au coût du capital; au coût des produits, des installations ou des services de remplacement; aux mises à l'arrêt; aux ralentissements; à tout autre type de perte pécuniaire. Stelpro décline également toute responsabilité relative aux réclamations de clients ou de toute autre tierce partie pour de tels dommages. En outre, Stelpro refuse de prendre en charge tout dommage indirect, accessoire et éventuel de quelque nature qu'il soit.

La présente garantie ne couvre pas les dommages ou bris résultant de : 1) une mauvaise installation ou un entreposage inadéquat; 2) un usage abusif ou anormal, un mauvais usage, un manque d'entretien, un entretien inadéquat (autre que celui prévu par Stelpro) ou un usage différent de celui pour lequel l'appareil a été conçu; 3) une catastrophe naturelle ou un événement hors du contrôle de Stelpro, y compris, mais non limité à, un ouragan, une tornade, un tremblement de terre, une attaque terroriste, une guerre, une surtension, une inondation, un dégât d'eau, etc. Cette garantie ne couvre pas les dommages et bris accidentels, intentionnels ou causés par une négligence de la part de l'utilisateur ou du propriétaire du produit. De plus, elle ne couvre pas les coûts liés au débranchement, au transport et à l'installation du produit.

Cette garantie se limite à la réparation de l'appareil, à son remplacement ou au remboursement de son prix d'achat, **au choix de Stelpro**. Les pièces remplacées ou réparées avec l'autorisation écrite de Stelpro dans le cadre de la période de garantie seront elles-mêmes garanties pour la durée restante de la garantie de la pièce initiale. La présente garantie ne sera pas valide et Stelpro pourra refuser toute réclamation si l'appareil a été **modifié de quelque façon que ce soit** sans l'autorisation préalable écrite de Stelpro ou si les numéros affichés sur la plaque signalétique ont été enlevés ou modifiés. Cette garantie ne couvre pas les égratignures, les bosselures, la corrosion ou la décoloration causée par une chaleur excessive, des produits de nettoyage chimiques ou des agents abrasifs. De plus, elle ne couvre pas les dommages ou bris survenus durant le transport de l'appareil.

Certains États ou certaines provinces ne permettent pas de limitation sur la durée d'une garantie implicite et d'autres ne permettent pas l'exclusion ou la limitation des dommages indirects ou consécutifs. Ainsi, les présentes limitations et exclusions pourraient ne pas s'appliquer à vous. La présente garantie vous donne des droits légaux spécifiques. Vous pouvez également jouir d'autres droits, lesquels peuvent varier d'un État à l'autre et d'une province à l'autre.