

SÉRIE BF VENTILATEUR DE SALLE DE BAINS

LISTE DES COMPOSANTS DE RECHANGE INCLUSE

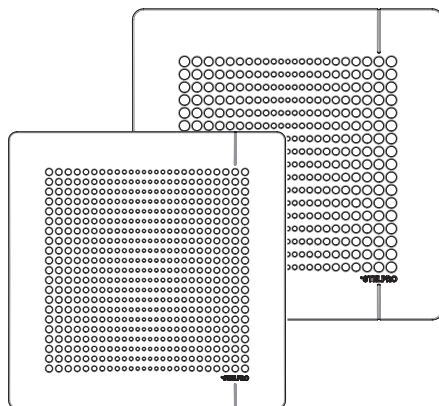

AVERTISSEMENT

INSTRUCTIONS IMPORTANTES

AVERTISSEMENT: AFIN DE RÉDUIRE LES RISQUES D'INCENDIE, DE CHOCS ÉLECTRIQUES OU DE BLESSURES, VEUILLEZ SUIVRE LES INDICATIONS SUIVANTES :

1. Cet appareil doit être utilisé de la façon prévue par le fabricant. Pour toute question, veuillez communiquer avec ce dernier.
2. Avant d'entamer l'entretien ou le nettoyage de cet appareil, coupez le courant au panneau électrique et verrouillez l'interrupteur afin d'éviter de rétablir le courant accidentellement. Si l'interrupteur ne peut être verrouillé, veuillez attacher un dispositif d'avertissement sur le panneau électrique, tel qu'une étiquette.
3. L'installation et le raccordement électrique doivent être effectués par une personne qualifiée, conformément aux codes et normes applicables, y compris ceux concernant la résistance au feu.
4. Un apport d'air suffisant est nécessaire pour assurer une bonne combustion ainsi qu'une bonne évacuation des gaz émanant de tout appareil de combustion afin d'éviter le refoulement de l'air. Veuillez suivre les instructions du fabricant ainsi que les normes de sécurité, telles que celles émises par la National Fire Protection Association (NFPA), l'American Society for Heating, Refrigeration and Air Conditioning Engineers (ASHRAE) et les autorités locales.
5. Lorsque vous coupez ou percez un mur ou un plafond, assurez-vous de ne pas endommager le câblage électrique et les autres services publics cachés.
6. Le conduit d'évacuation doit toujours se rendre à l'extérieur.
7. Si l'appareil est installé au-dessus d'une baignoire ou d'une douche, il doit être identifié comme approprié pour cette application et raccordé à un système protégé par un DDFT (disjoncteur différentiel de fuite à la terre).
8. L'isolation thermique du plafond où l'appareil est installé doit être inférieur à R40. (Pour les installations au Canada seulement.)

AVERTISSEMENT: AFIN DE RÉDUIRE LE RISQUE D'INCENDIE OU DE CHOC ÉLECTRIQUE, IL NE FAUT PAS CONTRÔLER CE VENTILATEUR À L'AIDE D'UN DISPOSITIF TRANSISTORISÉ.

MISE EN GARDE:

1. Pour ventilation générale seulement. N'utilisez pas cet appareil pour évacuer des matières et des vapeurs explosives ou dangereuses.
2. Le fabricant ne pourra pas être tenu responsable de quoi que ce soit et la garantie ne sera pas valide si l'installateur et l'utilisateur ne respectent pas ces directives.
3. Si l'installateur ou l'utilisateur modifie l'appareil de quelque façon que ce soit, il sera tenu responsable de tout dommage résultant de cette modification.
4. Lors de l'installation électrique, utiliser seulement des interrupteurs certifiés pour 15A à 120V.
5. Cet appareil doit être mis à la terre.
6. Ne pas utiliser dans une cuisine.
7. Cet appareil doit être installé à au moins 2.1 m (7 pieds) au-dessus du plancher.
8. Cet appareil n'a pas été conçu pour être raccordé à un conduit métallique rigide.

CONSERVEZ CES INSTRUCTIONS

Remarque : Lorsqu'une partie des caractéristiques techniques du produit doit être modifiée afin d'améliorer la maniabilité ou d'autres fonctions, la priorité est accordée aux caractéristiques techniques du produit lui-même. Dans ce cas, le mode d'emploi pourrait ne pas correspondre entièrement à toutes les fonctions du produit présenté. Par conséquent, le produit et son emballage, ainsi que le nom et l'illustration, peuvent être différents de ceux présentés dans ce manuel.

DESSINS TECHNIQUES

BF050/070

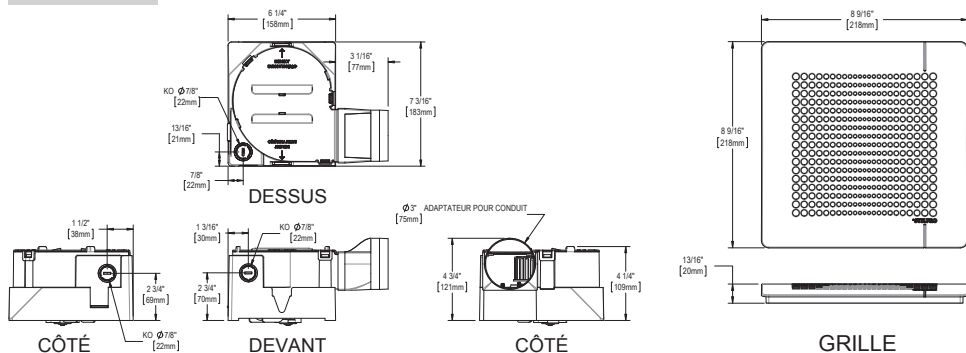

BF090/110

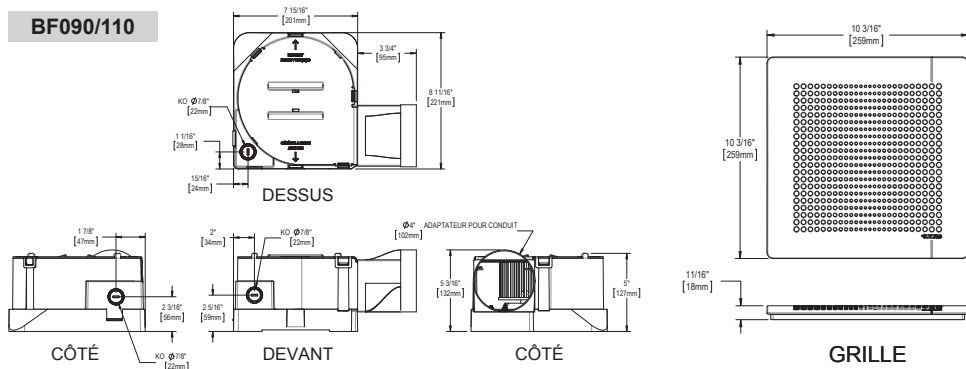

INSTALLATION

INSTALLATION DU BOÎTIER

INSTALLATION SUR SOLIVE

OU

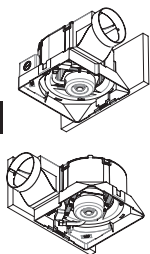

PIÈCES NÉCESSAIRES

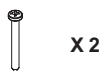

Pièces incluses

CONDUITS

MEILLEUR

BON

NON RECOMMANDÉ

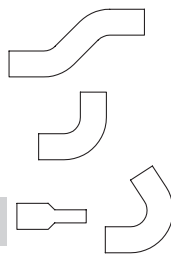

[Bon] : PVC ou Acier galvanisé
 [Moyen] : Flexible en aluminium
 [Faible] : Vinyle

INSTALLATION DU BOÎTIER

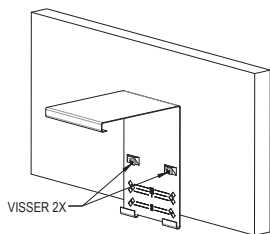

INSTALLER LE SUPPORT SUR LA SOLIVE À LA HAUTEUR DÉSIRÉE SELON L'ÉPAISSEUR DU GYPSE.

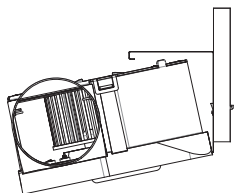

DÉPOSER LE BOÎTIER SUR LE SUPPORT EN L'INCLINANT.

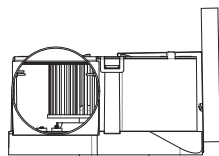

POUSSER LE BOÎTIER VERS LE HAUT.

PLAN DE FILAGE

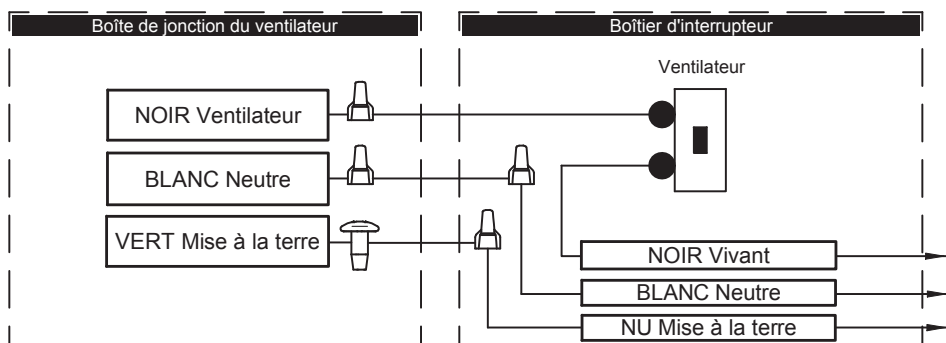

INSTALLATION DU MOTEUR

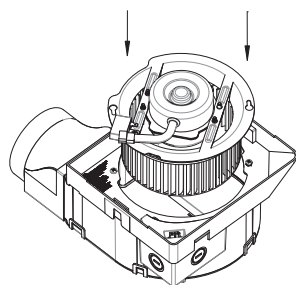

INSÉRER L'ASSEMBLAGE DU MOTEUR DANS LE BOÎTIER EN ALIGNANT LES TROUS AVEC LES VIS.

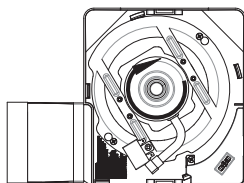

TOURNER DANS LE SENS HORAIRE.

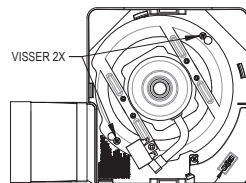

VISSER 2X

CONNECTER

VISSER LA PLAQUE ET CONNECTER LE MOTEUR.

DÉMONTÉ DANS L'ORDRE INVERSE

# RÉF.	# PIÈCE	DESCRIPTION
1	SA-BF-0006	SOUS-ASSEMBLAGE DU MOTEUR BF050
1	SA-BF-0007	SOUS-ASSEMBLAGE DU MOTEUR BF070
1	SA-BF-0008	SOUS-ASSEMBLAGE DU MOTEUR BF090
1	SA-BF-0009	SOUS-ASSEMBLAGE DU MOTEUR BF110
2	MO-061	MOTEUR 44W 1 VITESSE 120V 60Hz ANTI-HORAIRE (AVEC CONNECTEUR 3 PINS) POUR BF
2	MO-062	MOTEUR C-FRAME 120V, 60Hz, 50 PCM
2	MO-063	MOTEUR C-FRAME 120V, 60Hz, 70 PCM
3	BLO-BF	ROUE CAGE D'ÉCUREUIL BF
3	BLO-BFQ	ROUE CAGE D'ÉCUREUIL BFQ
4	BDD-008	VOLET ANTI-RETOUR 4" POUR BFQ & BF090/110
4	BDD-009	VOLET ANTI-RETOUR 3" POUR BF
5	HAR-029	HARNAIS, CLIENT POUR BF
6	GRI-BF050/070	SOUS-ASSEMBLAGE DE LA GRILLE BF050/070
6	GRI-BF090/110	SOUS-ASSEMBLAGE DE LA GRILLE BF090/110

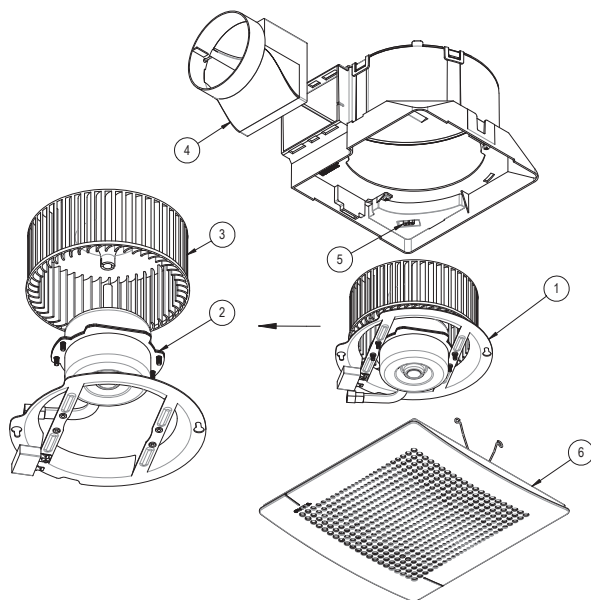

GARANTIE LIMITÉE

Les appareils de la série BF sont garantis **1 an**. Si l'appareil devient défectueux durant cette période, vous devez le retourner soit où vous l'avez acheté avec une copie de votre facture, soit en communiquant tout simplement avec notre service à la clientèle (en ayant également une copie de votre facture). Cette garantie ne couvre pas les coûts d'installation et de transport, ni le coût du remplacement des composants dans le cadre d'un entretien de routine. La garantie ne couvre pas les dommages ou bris résultant d'un abus, d'un mauvais usage, d'un usage anormal, d'un manque d'entretien, d'un entretien inadéquat (autre que celui prévu par Stelpro) et d'un usage différent de celui pour lequel l'appareil a été conçu. Stelpro Design ne pourra pas être tenu responsable des préjudices corporels, des pertes de revenus et des dommages matériels causés directement ou indirectement par le produit. Certains États et provinces ne permettent pas de limitation sur la durée d'une garantie implicite et d'autres ne permettent pas l'exclusion ou la limitation des dommages indirects ou consécutifs. Ainsi, les présentes limitations et exclusions pourraient ne pas s'appliquer à vous. La présente garantie vous donne des droits légaux spécifiques. Vous pouvez également jouir d'autres droits, lesquels peuvent varier d'un État à l'autre et d'une province à l'autre.