

SÉRIE DR  
AÉROCONVECTEUR DE PLAFOND

LISTE DES COMPOSANTS DE RECHANGE INCLUSE

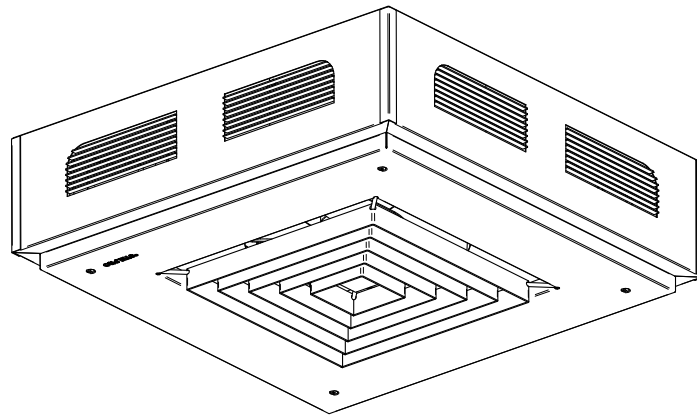

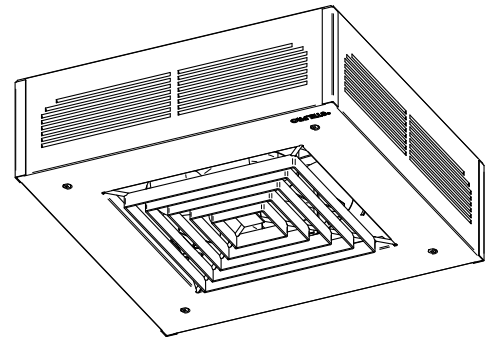
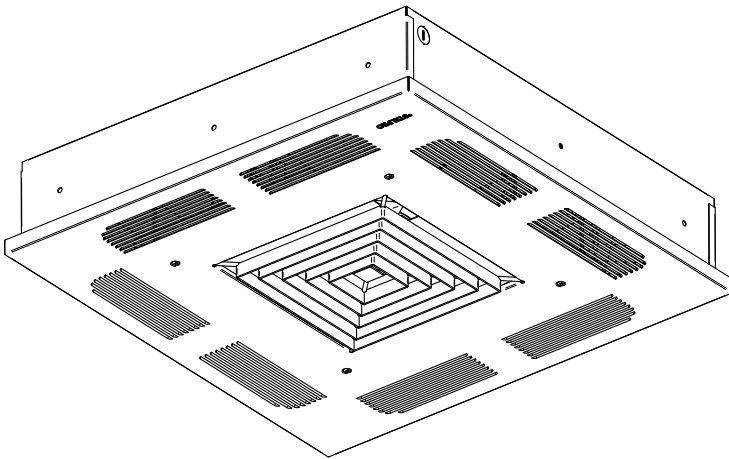

## AVERTISSEMENT

Avant d'installer ou d'utiliser ce produit, vous devez lire et comprendre les présentes directives et les conserver pour référence ultérieure. Le fabricant ne pourra pas être tenu responsable de quoi que ce soit et la garantie ne sera pas valide si l'installateur et l'utilisateur ne respectent pas ces directives.

Ce produit doit être installé par une personne qualifiée et raccordé par un **électricien certifié** conformément aux **codes de l'électricité et du bâtiment** en vigueur dans votre région.

Le non-respect de ces directives pourrait entraîner des préjudices corporels, des dommages matériels, des blessures graves et des chocs électriques potentiellement mortels.

Protégez l'appareil à l'aide des disjoncteurs ou des fusibles appropriés en vous référant à la plaque signalétique.

Assurez-vous que la tension d'alimentation (volts) correspond à celle indiquée sur la plaque signalétique.

Cet appareil doit être **mis à la terre**.

Coupez l'alimentation électrique de l'appareil au disjoncteur/fusible avant de procéder à l'installation, à la réparation et au nettoyage.

Assurez-vous que l'appareil est conçu pour l'utilisation prévue (au besoin, référez-vous au catalogue de produits ou à un représentant).

### PUISSANCE DE CHAUFFAGE RECOMMANDÉE :

#### 1,25 W/pied cube (0,03 m<sup>3</sup>).

Ceci équivaut à **10 W/pied carré (0,09 m<sup>2</sup>)** pour un plafond d'une hauteur standard de 8 pieds (2,44 m). La puissance recommandée est habituellement suffisante pour les besoins de chauffage normaux. Veuillez noter que la qualité d'isolation des murs et des fenêtres sont des facteurs qui influent sur les pertes de chaleur qui font varier la puissance requise pour chauffer la pièce. Au besoin, référez-vous à un spécialiste (bâtiments industriels et commerciaux) qui pourra calculer ces pertes de chaleur et optimiser la puissance requise ou consultez le site Web de Stelpro Design sous la rubrique « Calcul de chauffage en ligne » (bâtiments résidentiels). Pour chauffer une grande pièce et accroître le confort dans celle-ci, vous devriez privilégier l'installation de plusieurs appareils au lieu d'un seul. Par exemple, 2 x 1000 W plutôt que 1 x 2000 W.

Si la puissance de l'appareil est insuffisante pour la grandeur de la pièce, celui-ci fonctionnera sans arrêt, ce qui le fera vieillir prématurément ou jaunir.

**Respectez les distances et les positions** mentionnées dans la section d'installation de ce guide.

Si l'installateur ou l'utilisateur modifie l'appareil de quelque façon que ce soit, il sera tenu responsable de tout dommage résultant de cette modification et la certification CSA pourrait être annulée.

Cet appareil ne doit pas entrer en contact avec une source d'eau et doit être à l'abri des éclaboussures. Ne l'utilisez pas si une partie quelconque a été submergée.

Lorsque vous fixez l'appareil, assurez-vous que l'ancrage peut supporter le poids total de l'appareil plus le poids des supports de montage.

Lorsque vous coupez ou percez un plafond pour l'installation de l'appareil, assurez-vous de ne pas endommager le câblage électrique et les autres services publics cachés.

Lors de la mise en marche initiale ou d'une première mise en marche après une longue période, il est normal que l'appareil dégage temporairement certaines odeurs ainsi qu'une mince fumée blanchâtre.

Puisqu'il chauffe, cet appareil présente des risques même lorsqu'il fonctionne de façon normale. Faites donc preuve de prudence, de discernement et de diligence lorsque vous l'utilisez. Pour éviter les brûlures, ne laissez pas la peau nue entrer en contact avec les surfaces chaudes. Laissez l'appareil refroidir quelques minutes après l'avoir éteint puisqu'il reste chaud pendant un certain temps.

Tous les appareils doivent être installés à une hauteur minimale de 8 pieds (2,44 m) du plancher et, dépendamment du modèle, à une distance minimale de 12 ou de 24 pouces des surfaces verticales ou des murs (voir la section installation). Toutefois, ne laissez pas de matières combustibles entrer en contact avec l'appareil et tenez-les à une distance d'au moins **24 pouces (61 cm)** de celui-ci, car elles pourraient s'enflammer plus facilement que les surfaces adjacentes. De plus, certains matériaux sont plus sensibles à la chaleur que d'autres, assurez-vous donc que ceux qui se trouvent à proximité de votre appareil peuvent supporter la chaleur qu'il dégage.

N'obstruez jamais les entrées et sorties d'air de l'appareil. Cette obstruction entraînerait une surchauffe, ce qui pourrait résulter en un incendie.

N'insérez pas de corps étrangers dans les entrées et sorties d'air de l'appareil, car cela pourrait l'endommager et causer des chocs électriques ou un incendie.

L'appareil comporte des pièces chaudes et pouvant produire des arcs électriques (étincelles). Il n'est pas conçu pour être utilisé ou entreposé dans des endroits humides ou contenant des liquides inflammables, des matières combustibles et des produits corrosifs, abrasifs, chimiques ou explosifs tels que, mais non limités à, de la peinture, de l'essence, du chlore, du bran de scie et des produits de nettoyage.

Certains endroits sont plus poussiéreux que d'autres. Il est donc de la responsabilité de l'utilisateur d'évaluer s'il doit **nettoyer l'appareil** selon la quantité de saleté accumulée sur les entrées et les sorties d'air ainsi qu'à l'intérieur de l'appareil. La saleté accumulée peut faire jaunir l'appareil ou entraîner la défectuosité d'une composante. Il y a un risque d'incendie si le produit n'est pas installé et nettoyé conformément aux présentes directives.

L'activation de la protection thermique indique que l'appareil a été soumis à des conditions de fonctionnement anormales. Si celle-ci demeure activée ou s'active et se désactive de façon répétitive, il est recommandé de faire inspecter l'appareil par un électricien qualifié ou un centre de réparation reconnu afin de s'assurer qu'il n'est pas endommagé (référez-vous préalablement aux termes de la garantie limitée).

Si cet appareil est endommagé ou défectueux, coupez son alimentation électrique au disjoncteur/fusible et faites-le réparer dans un centre de réparation reconnu (référez-vous préalablement aux termes de la garantie limitée).

# SPÉCIFICATIONS

## AÉROCONVECTEUR DE PLAFOND

MODÈLES	DRI	DRII	DRR
VOLTS	208 V / 240 V	208, 240, 277, 347, 480 ET 600 V	208, 240, 277, 347, 480 ET 600 V
WATTS	2000 À 5000 W	2000 À 10000 W	2000 À 5000 W
POIDS	16 LB / 7,2 KG	45 LB / 20,4 KG	16 LB / 7,2 KG
LONGUEUR	16" / 407 MM	22 1/4" / 564 MM	23 5/8" / 600 MM
LARGEUR	16" / 407 MM	22 1/4" / 564 MM	23 5/8" / 600 MM
HAUTEUR	5 1/8" / 130 MM	6 11/16" / 170 MM	4 3/4" / 121 MM

# DESSINS TECHNIQUES

DRI - installation en surface

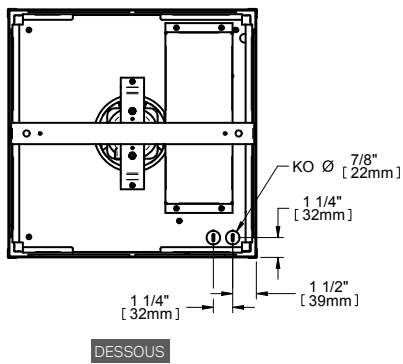
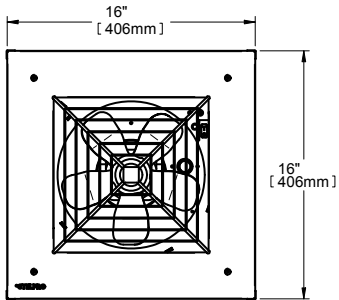
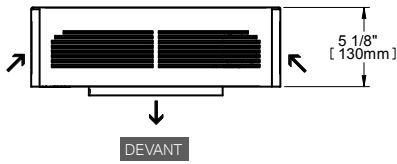

DRII - installation en surface

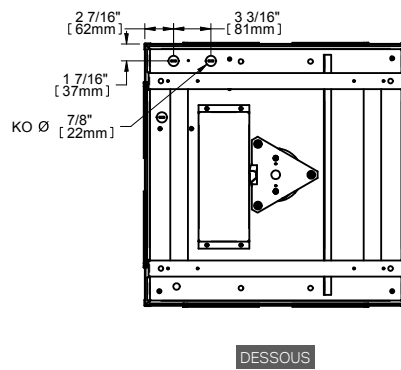
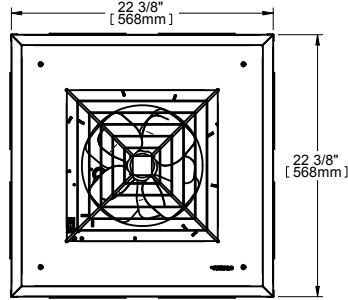
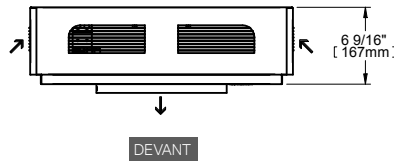

DRR - installation encastrée

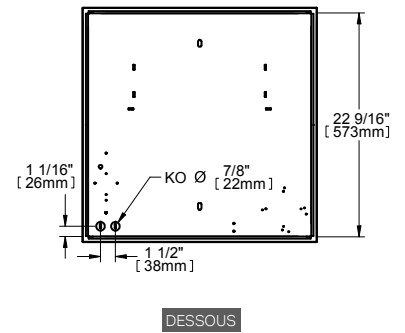
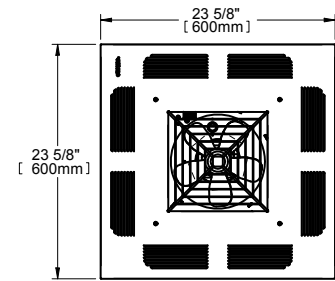
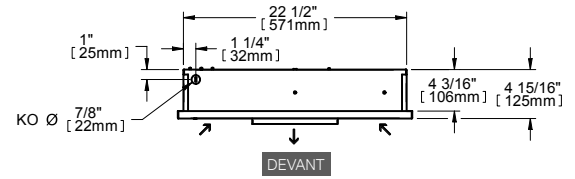

## INSTALLATION

### N.B. Coupez l'alimentation électrique au disjoncteur/fusible avant de procéder à l'installation.

Ce produit est conçu pour être installé en surface, suspendu au plafond (modèles DRI et DRII) et encastré (modèle DRR). Vous devez fournir toutes les autres pièces nécessaires à l'installation suspendue.

Tous les appareils doivent être installés à une hauteur minimale de 8 pieds (2,44 m) du plancher.

Pour assurer un bon rendement, veuillez respecter les hauteurs maximales suivantes :

UNITÉS	DISTANCE MAXIMALE DU PLANCHER
2 ou 3 kW	8 pi (2,44 m)
4 ou 5 kW	10 pi (3,04 m)
7,5 ou 10 kW	12 pi (3,66 m)

Dépendamment du modèle, installez l'appareil à une distance minimale de 12 ou de 24 pouces des surfaces verticales ou des murs (voir les dessins à la page suivante).

Les appareils Dragon sont conçus pour permettre de faire fonctionner le ventilateur indépendamment de l'élément chauffant. Ceci est utile si vous souhaitez utiliser le ventilateur pendant les mois d'été ou de faire circuler l'air dans l'espace pendant l'hiver entre les cycles de chauffage.

Afin de permettre cette fonctionnalité, le nombre approprié de fils doit être installé entre les contrôles (thermostat et/ou interrupteur à 3 voies requis pour les modèles « OFS ») et l'appareil.

Le tableau ci-dessous donne un aperçu des installations typiques et est fourni à titre de référence seulement. L'installateur DOIT vérifier le diagramme de filage trouvé à l'intérieur du couvercle de la boîte de jonction de l'appareil à installer pour s'assurer qu'un nombre suffisant de fils est installé pour permettre un contrôle indépendant du ventilateur. Ce tableau n'inclut pas les connexions pour les thermostats déportés.

Dans les cas où 3 fils d'alimentation sont nécessaires au branchement mais que seulement 2 sont disponibles, il est possible de raccorder les fils F et L2 à un des fils d'alimentation, puis de raccorder le fil L1 à l'autre. Par contre, le ventilateur ne pourra pas être activé indépendamment de l'élément chauffant.

### TABLEAU DES BRANCHEMENTS

DRI	DRII	DRR	DESCRIPTION	NOMBRE DE FILS	DESCRIPTION DES CONNEXIONS
1 PHASE					
DR1XXX1	---	---	Sans contrôle	3	L1, L2, F
DR1XXX1OFS	---	---	Sans contrôle, avec OFS	4	L1, L2, M, A
DR1XXX1T	DR1IXXX1T	DRRXXX1T	Avec thermostat intégré	2	L1, L2
DR1XXX1TOFS	DR1IXXX1TOFS	DRRXXX1TOFS	Avec thermostat intégré et OFS	5	L1, L2, M, A, F
DR1XXX1C24	DR1IXXX1C24	DRRXXX1C24	Avec contrôle 24 VAC	2	L1, L2
DR1XXX1C24OFS	---	---	Avec contrôle 24 VAC et OFS	4	L1, L2, M, A
---	DR1IXXX1C24OFS	DRRXXX1C24OFS		5	L1, L2, M, A, F
---	DR1IXXX1C	DRRXXX1C	Avec contrôle 240 V	2	L1, L2
---	DR1IXXX1COFS	DRRXXX1COFS	Avec contrôle 240 V et OFS	5	L1, L2, M, A, F
---	DR1IXXX1CT	DRRXXX1CT	Avec contrôle 240 V et thermostat intégré	2	L1, L2
---	DR1IXXX1CTOFS	DRRXXX1CTOFS	Avec contrôle 240 V et thermostat intégré et OFS	5	L1, L2, M, A, F
3 PHASES					
---	DR1IXXX3C24	DRRXXX3C24	Avec contrôle 24 VAC	3	L1, L2, L3
---	DR1IXXX3C24OFS	DRRXXX3C24OFS	Avec contrôle 24 VAC et OFS	6	L1, L2, L3, M, A, F
---	DR1IXXX3C	DRRXXX3C	Avec contrôle 240 V	3	L1, L2, L3
---	DR1IXXX3COFS	DRRXXX3COFS	Avec contrôle 240 V et OFS	6	L1, L2, L3, M, A, F
---	DR1IXXX3CT	DRRXXX3CT	Avec contrôle 240 V et thermostat intégré	3	L1, L2, L3
---	DR1IXXX3CTOFS	DRRXXX3CTOFS	Avec contrôle 240 V et thermostat intégré et OFS	6	L1, L2, L3, M, A, F

## **DRI et DRII**

1. Retirez les quatre (4) vis pour enlever le couvercle du boîtier.
2. Enlevez le support de montage. D'un côté, il est retenu par une (1) ou deux (2) vis (dépendamment du modèle) et de l'autre côté, par une (1) ou deux (2) charnière(s).
3. Installez le support de montage au plafond et assurez-vous qu'il est placé de façon à ce que le boîtier soit droit à la fin de l'installation. Assurez-vous que le plafond est assez solide pour supporter le poids de l'appareil.
4. Enlevez le couvercle du compartiment de filage et consultez le diagramme de raccordements électriques.
5. Fixez le boîtier au support de montage au moyen de la ou des charnière(s) et laissez pendre l'appareil au plafond.
6. Si votre appareil n'est pas muni d'un thermostat intégré, vous devez installer un thermostat mural pour le contrôler.
7. Amenez le câble d'alimentation avec le nombre de fils nécessaire jusqu'au compartiment de filage. Insérez le câble d'alimentation dans la débouchure. Assurez-vous que le câble est assez long pour que vous puissiez effectuer facilement les raccordements et pour permettre à l'appareil de pivoter.
8. Effectuez les raccordements électriques en utilisant les connecteurs (marrettes) fournis. Reliez le fil de mise à la terre à la vis de mise à la terre de l'appareil. Vérifiez les raccordements électriques.
9. Remplacez le couvercle du compartiment de filage. En faisant pivoter le boîtier, positionnez l'appareil et fixez-le au support de montage au moyen de la ou des vis.
10. Remettez le couvercle du boîtier en place.
11. Vérifiez si l'appareil fonctionne bien.

## **DRR**

N.B. Ce produit a été conçu pour être installé dans un plafond suspendu et non dans un plafond fermé. Donc, si vous l'encastrez et fermez ensuite le plafond, vous n'aurez plus accès à l'appareil en cas d'entretien ou de réparation.

1. Enlevez le couvercle du compartiment de filage et consultez le diagramme de raccordements électriques.
2. Amenez le câble d'alimentation avec le nombre de fils nécessaire jusqu'au compartiment de filage. Insérez le câble d'alimentation dans la débouchure.
3. Effectuez les raccordements électriques en utilisant les connecteurs (marrettes) fournis. Reliez le fil de mise à la terre à la vis de mise à la terre de l'appareil. Vérifiez les raccordements électriques.
4. Remplacez le couvercle du compartiment de filage.
5. Si votre appareil n'est pas muni d'un thermostat intégré, vous devez installer un thermostat mural pour le contrôler.
6. Ce produit a été conçu pour être encastré dans un plafond suspendu, il n'y a donc aucun support compris. Il doit être déposé sur les supports métalliques du plafond suspendu.
7. Vérifiez si l'appareil fonctionne bien.

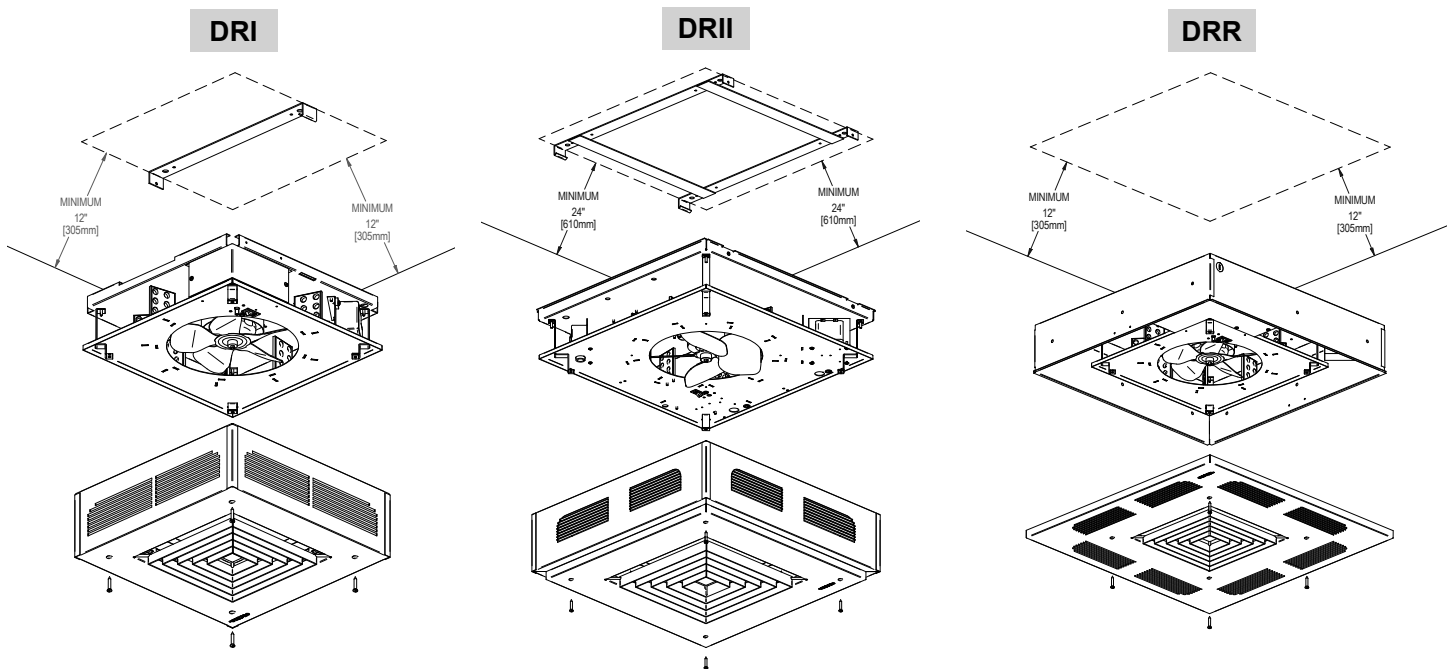

## ENTRETIEN



**N.B. Cet appareil doit être nettoyé régulièrement pour que la garantie soit valide.**

Coupez l'alimentation électrique au disjoncteur/fusible avant de nettoyer l'appareil. Dépoussiérez ce dernier à l'aide d'un chiffon doux. Nettoyez-le uniquement avec un chiffon humide et du savon à vaisselle non abrasif. N'utilisez pas de produits de nettoyage chimiques ou abrasifs, car ils pourraient abîmer le revêtement de l'appareil. Si l'appareil se trouve dans un endroit très poussiéreux, utilisez la brosse à dépoussiérer d'un aspirateur pour aspirer la poussière et les autres corps étrangers se trouvant sur celui-ci. Veuillez noter que la fumée de cigarette pourrait faire jaunir la grille de sortie à long terme et que le meilleur moyen de prévenir ce jaunissement est de la nettoyer régulièrement.

**N'utilisez pas de produits de nettoyage portant les symboles suivants :**



**N.B. Veuillez noter que l'appareil est sous tension même si le thermostat est en position d'arrêt. Vous pouvez donc recevoir un choc électrique tant que l'appareil est alimenté.**

## DÉPANNAGE

PROBLÈME	PIÈCE DÉFECTUEUSE OU À VÉRIFIER
L'appareil ne se met pas en marche	<ul style="list-style-type: none"><li>• Thermostat défectueux ou mal ajusté</li><li>• Disjoncteur ou fusible ouvert</li><li>• La protection thermique a été activée</li><li>• Raccordement inadéquat</li></ul>
L'appareil fonctionne sans arrêt	<ul style="list-style-type: none"><li>• Thermostat défectueux ou mal ajusté</li><li>• Pertes de chaleur dans la pièce plus importantes que la capacité de l'appareil</li></ul>
Le boîtier est extrêmement chaud	<ul style="list-style-type: none"><li>• Protection thermique défectueuse</li><li>• Entrée et/ou sortie d'air obstruée</li><li>• Moteur défectueux</li></ul>
L'appareil cycle sur la protection thermique (indicateur de surchauffe de l'appareil)	<ul style="list-style-type: none"><li>• Entrée et/ou sortie d'air obstruée</li><li>• Moteur défectueux</li></ul>
Surchauffe	<ul style="list-style-type: none"><li>• Moteur défectueux</li><li>• Thermostat défectueux ou mal ajusté</li></ul>
Le disjoncteur s'ouvre lors de la mise en marche de l'appareil	<ul style="list-style-type: none"><li>• Raccordement inadéquat</li><li>• Voltage supérieur à celui inscrit sur la plaque signalétique</li></ul>
Les éléments sont sous tension, mais le moteur ne fonctionne pas	<ul style="list-style-type: none"><li>• Moteur défectueux</li></ul>
La température ambiante désirée n'est jamais atteinte	<ul style="list-style-type: none"><li>• Un ou plusieurs éléments sont défectueux</li><li>• Thermostat défectueux ou mal ajusté</li><li>• Voltage inférieur à celui inscrit sur la plaque signalétique</li><li>• Pertes de chaleur dans la pièce plus importantes que la capacité de l'appareil</li></ul>

N.B. : Si vous n'êtes toujours pas en mesure de régler le problème après avoir vérifié ces points, débranchez l'appareil et communiquez avec votre service à la clientèle (référez-vous à la garantie limitée pour obtenir les numéros de téléphone).

# LISTE DES COMPOSANTS DE RECHANGE

## MODÈLES DRI, DRII ET DRR

# RÉF.	# PIÈCE	DESCRIPTION
1	CONT-3022	CONTACTEUR 30A 2 POLES 240/208 V
1	CONT-3002	CONTACTEUR 30A 2 POLES 24 V
1	CONT-3512	CONTACTEUR 35A 2 POLES 120 V
1	CONT-3503	CONTACTEUR 35A 3 POLES 24 V
1	CONT-4023	CONTACTEUR 40A 3 POLES 208/240 V
1	CONT-4013	CONTACTEUR 40A 3 POLES 120 V
1	CONT-5013	CONTACTEUR 50A 3 POLES 120 V
2	BLA-005	HÉLICE 9" 26" 5B (2 À 5 KW)
2	BLA-009	HÉLICE 10" 26" (7,5 À 10 KW)
3	SWI-006	INTERRUPTEUR (SPDT)
3	SWI-002**	INTERRUPTEUR (DPDT) HI/LOW
4	PL-240	LUMIÈRE TÉMOIN 240 V
4	PL-120	LUMIÈRE TÉMOIN 120 V
4	PL-028	LUMIÈRE TÉMOIN 24 V
5	MO-016-1	MOTEUR FERMÉ 240 V(2 À 5 KW)
5	MO-020	MOTEUR 240 V (7,5 À 10 KW)
5	MO-024**	MOTEUR 600 V/3PH (15 À 40 KW)
6	PROT-006	PROTECTION L150
7	REL-002**	RELAIS 240 V
7	R841C1011	RELAIS 208/24 V
7	R841C1029	RELAIS 240/24 V
7	RE153T	RELAIS ÉLECTRONIQUE (15 A MAX ET 347 V MAX)
7	RM120T	RELAY 120V / 24V, 25A
7	RM240T	RELAY 208 - 240V / 24V, 25A
7	RM277T	RELAY 277V / 24V, 25A
7	RM347T	RELAY 347V / 24V, 18A
7	RM347C	RELAY 347V / 24V, 18A
8	ST-017	THERMOSTAT SP
8	ST-007	THERMOSTAT SP
9	TRF200025	TRANSFORMATEUR 240/24/25VA
9	TRF200040D	TRANSFORMATEUR 208-240/24/40VA, CL.2 CL.B
9	TRF300025	TRANSFORMATEUR 347/24/25VA
9	TRF320100	TRANSFORMATEUR 347/240/100VA
9	TRF410200D	TRANSFORMATEUR 347/240/200VA
9	TRF320150	TRANSFORMATEUR 347/240/150VA
9	TRF600025	TRANSFORMATEUR 600/24/25VA
9	TRF620100	TRANSFORMATEUR 600/240/100VA
9	TRF620200	TRANSFORMATEUR 600/240/200VA
9	TRF620025	TRANSFORMATEUR 600/240/25VA
9	TRF620150	TRANSFORMATEUR 600/240/150VA
9	TRF210025D	TRANSFORMATEUR 240-480/120-240/25VA
9	TRF310025D	TRANSFORMATEUR 347-380/120-240/25VA
9	TRF500025D	TRANSFORMATEUR 240-480/12-24/25VA
9	TRF510100D	TRANSFORMATEUR 240-480/120-240/100VA
9	TRF520150	TRANSFORMATEUR 480/240/150VA
9	TRF520200D	TRANSFORMATEUR 240-480/120-240/200VA
9	TRF610025D	TRANSFORMATEUR 480-600/120-240/25VA
9	TRF610050D	TRANSFORMATEUR 600/120-240/50VA
9	TRF700025	TRANSFORMATEUR 277/24/25VA
9	TRF810025D	TRANSFORMATEUR 208-416/120-240/25VA
10	M-DR100A1	GRILLE (DRI)
10	M-DR200A1	GRILLE (DRII)
10	M-DRR00A1	GRILLE (DRR)
11	HOLD-005	PORTE FUSIBLE 2 PÔLES 600V
11	HOLD-010	PORTE FUSIBLE 2 PÔLES 600V
12	FS-005	FUSIBLE 15A CLASSE CC 600V T.D.
12	FS-024	FUSIBLE 25A CLASS CC 600V T.D.
12	FS-027	FUSIBLE 45A CLASS J 600V T.D.

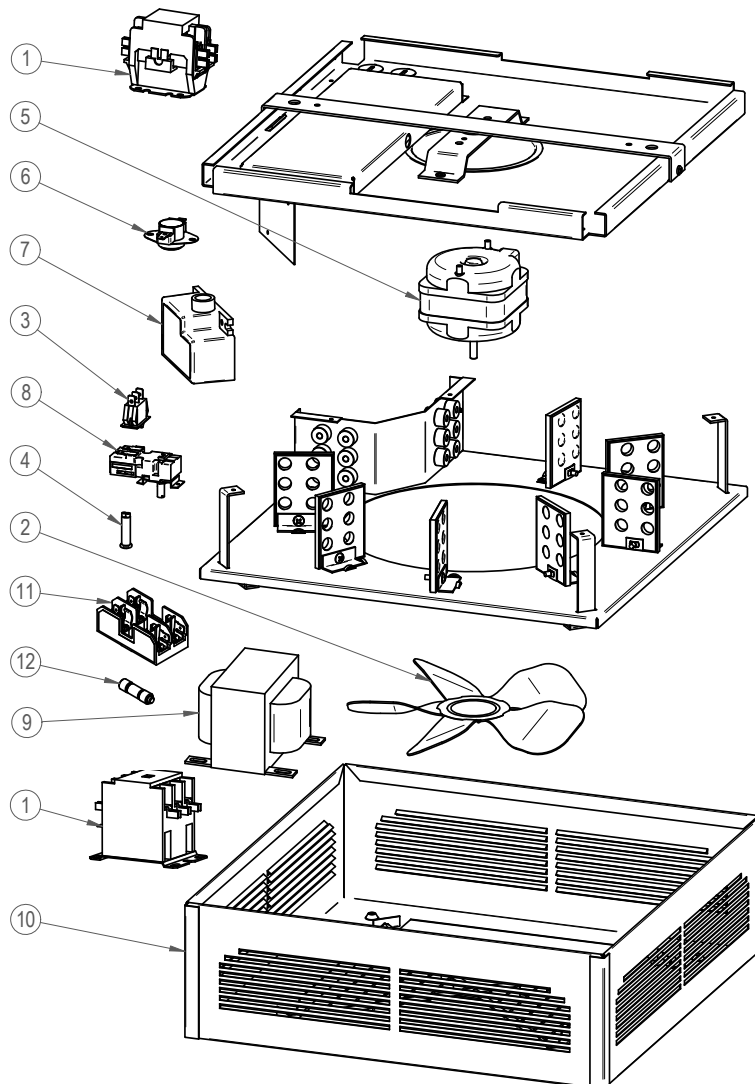

# GARANTIE LIMITÉE

La présente garantie limitée est celle offerte par Stelpro Design Inc. (« Stelpro ») pour les produits fabriqués par Stelpro suivants : modèles DRI, DR11 et DRR. **Veillez lire attentivement la présente garantie limitée.** Sous réserve des dispositions de cette garantie, Stelpro garantit ses produits et leurs composants contre tout défaut de matériel ou de fabrication pour les périodes suivantes, et ce, à compter de la date d'achat : **3 ans**. Cette garantie s'applique à l'**acheteur d'origine** seulement; elle n'est pas transférable et ne peut être prolongée ou étendue.

## PROCÉDURE DE RÉCLAMATION

Si l'appareil devient défectueux durant la période de garantie, vous devez couper son alimentation électrique au panneau principal et communiquer avec 1) votre installateur ou votre fournisseur, 2) votre centre de services ou 3) le service à la clientèle de Stelpro, lesquels vous indiquerons la procédure à suivre. Dans tous les cas, vous devez avoir une **copie de votre facture** et fournir les **renseignements inscrits sur la plaque signalétique** du produit. Stelpro se réserve le droit d'inspecter ou de faire inspecter tout produit ou toute pièce avant d'honorer une réclamation. Stelpro se réserve également le droit de remplacer l'appareil, de rembourser son prix d'achat ou de réparer ou de faire réparer une pièce défectueuse. Veuillez noter que les réparations effectuées dans le cadre de la période de garantie doivent être préalablement autorisées par écrit par Stelpro et effectuées par une personne autorisée par Stelpro.

Avant de retourner un produit à l'usine de Stelpro, vous devez avoir un numéro d'autorisation (RMA) de Stelpro. Vous obtiendrez ce dernier en appelant le service à la clientèle au : **1-800-363-3414** (électriciens et distributeurs – français), **1-800-343-1022** (électriciens et distributeurs – anglais) ou **1-866-766-6020** (consommateurs). Le numéro d'autorisation doit être clairement écrit sur le colis ou celui-ci sera refusé.

## CONDITIONS, EXCLUSIONS ET DÉNI DE RESPONSABILITÉ

La présente garantie est exclusive et en lieu et place de toute autre garantie (à l'exception des droits de propriété), expresse ou implicite. De plus, Stelpro décline expressément et exclut toute garantie implicite de qualité marchande ou d'adaptation à une fin particulière.

La responsabilité de Stelpro se limite à ce qui est prévu dans la présente garantie. Stelpro ne peut en aucun cas être assujettie à toute autre obligation ou responsabilité quelconque, qu'elle soit de source contractuelle ou extracontractuelle ou autre théorie du droit, en ce qui concerne les biens et services qu'elle offre, ou ne peut être tenue responsable d'aucun engagement, geste ou omission à cet égard. Sans limiter la généralité de ce qui précède, Stelpro décline expressément toute responsabilité relative aux dommages matériels ou aux préjudices corporels; aux pénalités; aux dommages-intérêts spéciaux ou punitifs; aux pertes de bénéfices ou d'utilisation; au coût du capital; au coût des produits, des installations ou des services de remplacement; aux mises à l'arrêt; aux ralentissements; à tout autre type de perte pécuniaire. Stelpro décline également toute responsabilité relative aux réclamations de clients ou de toute autre tierce partie pour de tels dommages. En outre, Stelpro refuse de prendre en charge tout dommage indirect, accessoire et éventuel de quelque nature qu'il soit.

La présente garantie ne couvre pas les dommages ou bris résultant de : 1) une mauvaise installation ou un entreposage inadéquat; 2) un usage abusif ou anormal, un mauvais usage, un manque d'entretien, un entretien inadéquat (autre que celui prévu par Stelpro) ou un usage différent de celui pour lequel l'appareil a été conçu; 3) une catastrophe naturelle ou un événement hors du contrôle de Stelpro, y compris, mais non limité à, un ouragan, une tornade, un tremblement de terre, une attaque terroriste, une guerre, une surtension, une inondation, un dégât d'eau, etc. Cette garantie ne couvre pas les dommages et bris accidentels, intentionnels ou causés par une négligence de la part de l'utilisateur ou du propriétaire du produit. De plus, elle ne couvre pas les coûts liés au débranchement, au transport et à l'installation du produit.

Cette garantie se limite à la réparation de l'appareil, à son remplacement ou au remboursement de son prix d'achat, **au choix de Stelpro**. Les pièces remplacées ou réparées avec l'autorisation écrite de Stelpro dans le cadre de la période de garantie seront elles-mêmes garanties pour la durée restante de la garantie de la pièce initiale. La présente garantie ne sera pas valide et Stelpro pourra refuser toute réclamation si l'appareil a été **modifié de quelque façon que ce soit** sans l'autorisation préalable écrite de Stelpro ou si les numéros affichés sur la plaque signalétique ont été enlevés ou modifiés. Cette garantie ne couvre pas les égratignures, les bosselures, la corrosion ou la décoloration causée par une chaleur excessive, des produits de nettoyage chimiques ou des agents abrasifs. De plus, elle ne couvre pas les dommages ou bris survenus durant le transport de l'appareil.

Certains États ou certaines provinces ne permettent pas de limitation sur la durée d'une garantie implicite et d'autres ne permettent pas l'exclusion ou la limitation des dommages indirects ou consécutifs. Ainsi, les présentes limitations et exclusions pourraient ne pas s'appliquer à vous. La présente garantie vous donne des droits légaux spécifiques. Vous pouvez également jouir d'autres droits, lesquels peuvent varier d'un État à l'autre et d'une province à l'autre.