

Guide de l'utilisateur

Série «SFR» Support de filtre à air

Liste des composantes de rechange incluse

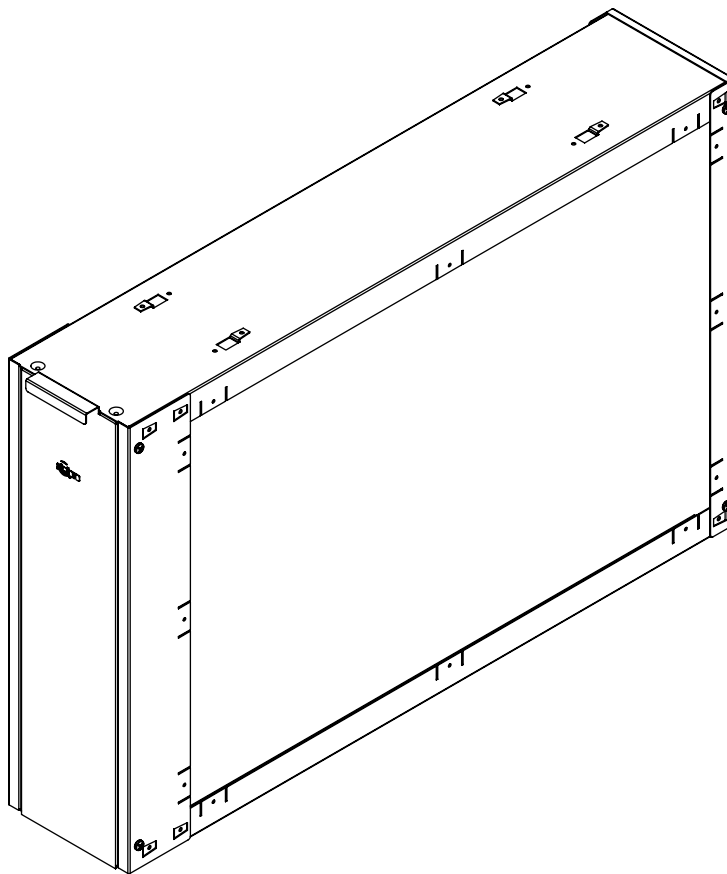

Pour obtenir de plus amples renseignements ou pour consulter ce guide en ligne,
visitez notre site Web.

⚠ AVERTISSEMENT ⚠ AVERTISSEMENT ⚠ AVERTISSEMENT ⚠

Avant d'installer ou d'utiliser ce produit, vous devez lire et comprendre les présentes directives et les conserver pour référence ultérieure. Le fabricant ne pourra pas être tenu responsable de quoi que ce soit et la garantie ne sera pas valide si l'installateur et l'utilisateur ne respectent pas ces directives.

Coupez l'alimentation électrique de l'appareil au disjoncteur/fusible avant de procéder à l'installation, à la réparation et au nettoyage.

Assurez-vous que le filtre soit conçu pour l'utilisation prévue (au besoin, consultez le catalogue de produits ou un représentant).

Vérifiez régulièrement et remplacez au besoin.

Respectez les positions mentionnées dans la section d'installation de ce guide.

Certains endroits sont plus poussiéreux que d'autres. Il est donc de la responsabilité de l'utilisateur d'évaluer s'il doit **nettoyer l'appareil** en se basant sur la quantité de saleté accumulée sur les entrées et les sorties d'air ainsi qu'à l'intérieur de l'appareil.

Il est fortement conseillé de changer ou nettoyer le filtre aux 4 à 6 mois.

TABLEAU DE SÉLECTION

Type	Description
SF16253	Filtre 16 x 25 x 3 po merv 7
SF16254	Filtre 16 x 25 x 4 po merv 8
SF16255	Filtre 16 x 25 x 5 po merv 11
SF20204	Filtre 20 x 20 x 4 po merv 8
SF20205	Filtre 20 x 20 x 5 po merv 11
SF20254	Filtre 20 x 25 x 4 po merv 8
SF20255	Filtre 20 x 25 x 5 po merv 11
SFR16255	Support pour filtre 16 x 25 x 5 po
SFR16256	Support pour filtre 16 x 25 x 6 po
SFR20205	Support pour filtre 20 x 20 x 5 po
SFR20206	Support pour filtre 20 x 20 x 6 po
SFR20255	Support pour filtre 20 x 25 x 5 po
SFR20256	Support pour filtre 20 x 25 x 6 po
SFRF16253	Support filtre et filtre 16 x 25 x 3 po
SFRF16254	Support filtre et filtre 16 x 25 x 4 po
SFRF16255	Support filtre et filtre 16 x 25 x 5 po
SFRF20204	Support filtre et filtre 20 x 20 x 4 po
SFRF20205	Support filtre et filtre 20 x 20 x 5 po
SFRF20254	Support filtre et filtre 20 x 25 x 4 po
SFRF20255	Support filtre et filtre 20 x 25 x 5 po

DESSINS TECHNIQUES

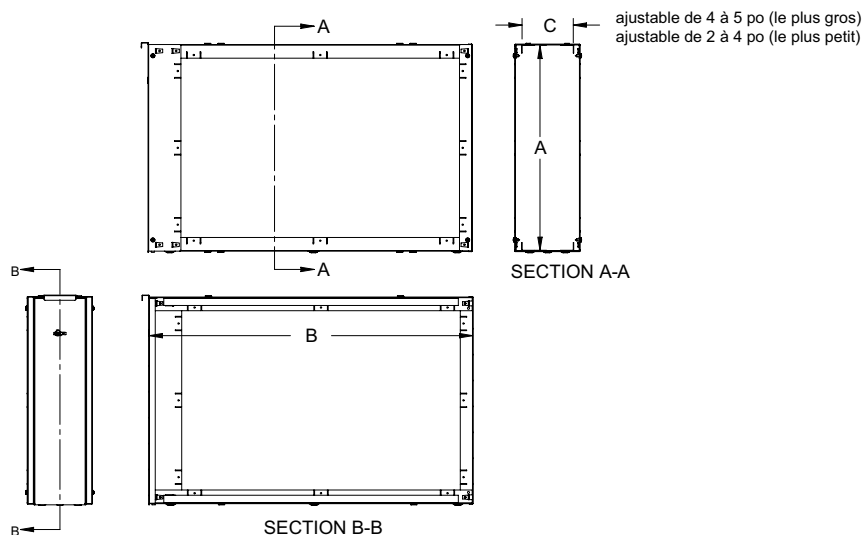

INSTALLATION

Coupez l'alimentation électrique au disjoncteur/fusible avant de procéder à l'installation.

1. Ouvrez la porte du compartiment où le filtre doit être installé.
2. Enlevez le nouveau filtre de son emballage et insérez-le dans le support de filtre. Faites bien attention au sens du filtre ; vous devez respecter le sens des flèches indiquant la direction du débit d'air.
3. Refermez la porte du support de filtre.
4. Restaurez l'alimentation électrique de la fournaise au disjoncteur et mettez l'appareil en marche afin de vérifier si tout fonctionne bien.

N.B. Si vous décelez un problème quelconque lors de la mise en marche de la fournaise, mettez l'appareil à l'arrêt et revérifiez l'installation du filtre. Au besoin, communiquez avec notre service à la clientèle (voir la section « Garantie limitée » pour obtenir les numéros de téléphone).

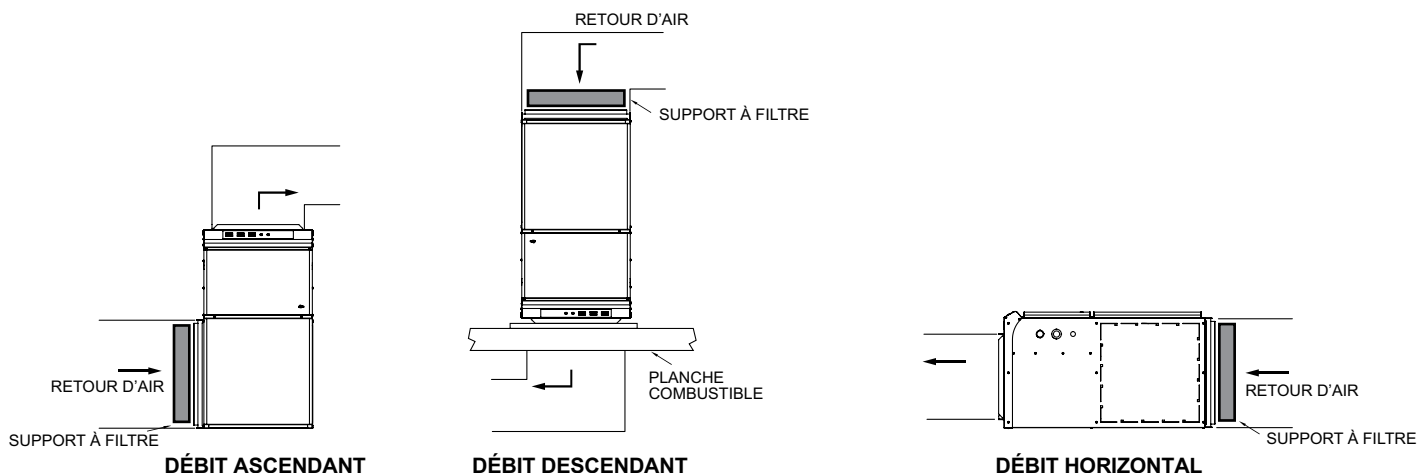

ENTRETIEN

Coupez l'alimentation électrique au disjoncteur/fusible avant de procéder à l'entretien.

Lorsqu'il est utilisé dans des conditions normales de fonctionnement, un filtre a une durée de vie utile d'environ 4 à 6 mois (à la fin de la saison chaude ou froide). Ce qui signifie que vous devez remplacer le filtre de votre fournaise plus ou moins 2 à 3 fois par année, selon le milieu dans lequel il se trouve. Il est en fait très simple de savoir si un filtre doit être remplacé, il suffit de procéder à une inspection visuelle et d'évaluer si la quantité de saletés et de poussières affecte son bon rendement.

N'utilisez pas de produits de nettoyage portant les symboles suivants :



LISTE DES COMPOSANTES DE RECHANGE

# RÉF.	# PIÈCE	DESCRIPTION
1	SFRF16253	Support à filtre 16 x 25 x 3 po
1	SFRF16254	Support à filtre 16 x 20 x 4 po
1	SFRF16255	Support à filtre 16 x 25 x 5 po
1	SFRF20204	Support à filtre 20 x 20 x 4 po
1	SFRF20205	Support à filtre 20 x 20 x 5 po
1	SFRF20254	Support à filtre 20 x 25 x 4 po
1	SFRF20255	Support à filtre 20 x 25 x 5 po
2	SF16253-BULK	Filtre 16 x 25 x 3 po merv 7 (en vrac)
2	SF16254-BULK	Filtre 16 x 25 x 4 po merv 8 (en vrac)
2	SF16255-BULK	Filtre 16 x 25 x 5 po merv 11 (en vrac)
2	SF20204-BULK	Filtre 20 x 20 x 4 po merv 8 (en vrac)
2	SF20205-BULK	Filtre 20 x 20 x 3 po merv 11 (en vrac)
2	SF20254-BULK	Filtre 20 x 25 x 4 po merv 8 (en vrac)
2	SF20255-BULK	Filtre 20"x 25 x 5 po merv 11 (en vrac)
3	M-SFR406Z1	Porte (charcoal)

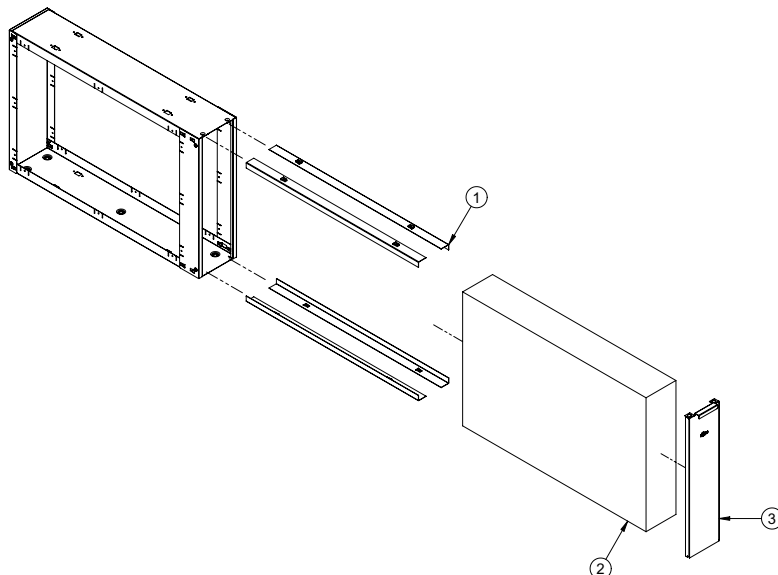

Garantie limitée

La présente garantie limitée est celle offerte par Stelpro Design inc. («Stelpro») pour le produit fabriqué par Stelpro suivant : modèle SFR. **Veillez lire attentivement la présente garantie limitée.** Sous réserve des dispositions de cette garantie, Stelpro garantit ses produits et leurs composantes contre tout défaut de matériel ou de fabrication pour les périodes suivantes, et ce, à compter de la date d'achat : **1 an (sur le support de filtre)**. Cette garantie s'applique à **l'acheteur d'origine** seulement; elle n'est pas transférable et ne peut être prolongée ou étendue.

Procédure de réclamation

Si l'appareil devient défectueux durant la période de garantie, vous devez couper son alimentation électrique au panneau principal et communiquer avec 1) votre installateur ou votre fournisseur, 2) votre centre de services ou 3) le service à la clientèle de Stelpro, lesquels vous indiqueront la procédure à suivre. Dans tous les cas, vous devez avoir une **copie de votre facture** et fournir les **renseignements inscrits sur la plaque signalétique** du produit. Stelpro se réserve le droit d'inspecter ou de faire inspecter tout produit ou toute pièce avant d'honorer une réclamation. Stelpro se réserve également le droit de remplacer l'appareil, de rembourser son prix d'achat ou de réparer ou de faire réparer une pièce défectueuse. Veuillez noter que les réparations effectuées dans le cadre de la période de garantie doivent être préalablement autorisées par écrit par Stelpro et effectuées par une personne autorisée par Stelpro.

Avant de retourner un produit à l'usine de Stelpro, vous devez avoir un numéro d'autorisation (RMA) de Stelpro. Vous obtiendrez ce dernier en appelant le service à la clientèle au : **1-800-363-3414** (électriciens et distributeurs – français), **1-800-343-1022** (électriciens et distributeurs – anglais) ou **1-866-766-6020** (consommateurs). Le numéro d'autorisation doit être clairement écrit sur le colis ou celui-ci sera refusé.

Conditions, exclusions et déni de responsabilité

La présente garantie est exclusive et en lieu et place de toute autre garantie (à l'exception des droits de propriété), expresse ou implicite. De plus, Stelpro décline expressément et exclut toute garantie implicite de qualité marchande ou d'adaptation à une fin particulière.

La responsabilité de Stelpro se limite à ce qui est prévu dans la présente garantie. Stelpro ne peut en aucun cas être assujettie à toute autre obligation ou responsabilité quelconque, qu'elle soit de source contractuelle ou extracontractuelle ou autre théorie du droit, en ce qui concerne les biens et services qu'elle offre, ou ne peut être tenue responsable d'aucun engagement, geste ou omission à cet égard. Sans limiter la généralité de ce qui précède, Stelpro décline expressément toute responsabilité relative aux dommages matériels ou aux préjudices corporels; aux pénalités; aux dommages-intérêts spéciaux ou punitifs; aux pertes de bénéfices ou d'utilisation; au coût du capital; au coût des produits, des installations ou des services de remplacement; aux mises à l'arrêt; aux ralentissements; à tout autre type de perte pécuniaire. Stelpro décline également toute responsabilité relative aux réclamations de clients ou de toute autre tierce partie pour de tels dommages. En outre, Stelpro refuse de prendre en charge tout dommage indirect, accessoire et éventuel de quelque nature qu'il soit.

La présente garantie ne couvre pas les dommages ou bris résultant de : 1) une mauvaise installation ou un entreposage inadéquat; 2) un usage abusif ou anormal, un mauvais usage, un manque d'entretien, un entretien inadéquat (autre que celui prévu par Stelpro) ou un usage différent de celui pour lequel l'appareil a été conçu; 3) une catastrophe naturelle ou un événement hors du contrôle de Stelpro, y compris, mais non limité à, un ouragan, une tornade, un tremblement de terre, une attaque terroriste, une guerre, une surtension, une inondation, un dégât d'eau, etc. Cette garantie ne couvre pas les dommages et bris accidentels, intentionnels ou causés par une négligence de la part de l'utilisateur ou du propriétaire du produit. De plus, elle ne couvre pas les coûts liés au débranchement, au transport et à l'installation du produit.

Cette garantie se limite à la réparation de l'appareil, à son remplacement ou au remboursement de son prix d'achat, **au choix de Stelpro**. Les pièces remplacées ou réparées avec l'autorisation écrite de Stelpro dans le cadre de la période de garantie seront elles-mêmes garanties pour la durée restante de la garantie de la pièce initiale. La présente garantie ne sera pas valide et Stelpro pourra refuser toute réclamation si l'appareil a été **modifié de quelque façon que ce soit** sans l'autorisation préalable écrite de Stelpro ou si les numéros affichés sur la plaque signalétique ont été enlevés ou modifiés. Cette garantie ne couvre pas les égratignures, les bosselures, la corrosion ou la décoloration causée par une chaleur excessive, des produits de nettoyage chimiques ou des agents abrasifs. De plus, elle ne couvre pas les dommages ou bris survenus durant le transport de l'appareil.

Certains États ou certaines provinces ne permettent pas de limitation sur la durée d'une garantie implicite et d'autres ne permettent pas l'exclusion ou la limitation des dommages indirects ou consécutifs. Ainsi, les présentes limitations et exclusions pourraient ne pas s'appliquer à vous. La présente garantie vous donne des droits légaux spécifiques. Vous pouvez également jouir d'autres droits, lesquels peuvent varier d'un État à l'autre et d'une province à l'autre.