

UNIWATT™

PAR / BY °STELPRO

UDE DÉSHUMIDIFICATEUR PORTATIF

**GUIDE DE
L'UTILISATEUR**

UDEF25P190
UDEF32P190
UDEF50P190



MERCI DE VOTRE ACHAT!
UNE QUESTION ? UN PROBLÈME ?
CONTACTEZ LE SERVICE À LA CLIENTÈLE DE STELPRO.

WWW.UNIWATT.CA
CONTACT@STELPRO.COM
1-844-STELPRO

INS-UDE_1124



VEUILLEZ LIRE ATTENTIVEMENT CE MANUEL AVANT DE FAIRE FONCTIONNER CET APPAREIL ET CONSERVEZ-LE À DES FINS DE RÉFÉRENCE.

IMPORTANT : LA TÉLÉCOMMANDE ET LA QUINCAILLERIE NÉCESSAIRES À L'UTILISATION DE VOTRE NOUVEL APPAREIL SONT INCLUSES À L'INTÉRIEUR DE LA BOÎTE. VOUS LES RETROUVEZ INSÉRÉS DANS LA STYROMOUSSE À L'INTÉRIEUR DE LA BOÎTE.

TABLE DES MATIÈRES

INSTRUCTIONS IMPORTANTES	3
Consignes de sécurité	3
Raccordements électriques	4
Avertissements	6
Informations pour la qualification des travailleurs	8
Réparation des composants scellés.....	10
Réparation des composants à sécurité intrinsèque	10
Câblage.....	10
Détection des réfrigérants inflammables	11
Retrait et évacuation.....	11
Procédures de chargement	11
Déclassement	11
Étiquetage.....	12
Récupération	12
Instructions générales.....	13
INSTALLATION DU DÉSHUMIDIFICATEUR	15
Description des composants	15
Préparation de l'appareil	15
Accessoires inclus	16
Installation des crochets	16
UTILISATION DU DÉSHUMIDIFICATEUR	17
Quelques notions sur l'humidité	17
Description du panneau de contrôle et de l'écran d'affichage	18
Le plus petit appareil	18
Le plus gros appareil	18
Drainage en continu	21
Dégivrage automatique	21
Exigences en matière de localisation	22
NETTOYAGE ET ENTRETIEN	23
Nettoyage du filtre	23
Opérations de fin de saison	23
Opérations de début de saison	23
DÉPANNAGE	24
Codes d'erreur	26
SERVICE APRÈS-VENTE	27

INSTRUCTIONS IMPORTANTES

CONSIGNES DE SÉCURITÉ

Cet appareil est destiné à un usage domestique uniquement.

- Débranchez l'appareil de sa source d'alimentation pendant l'entretien, le remplacement des pièces et le nettoyage.
- **REMARQUE:** vérifiez sur la plaque signalétique le type de gaz réfrigérant utilisé dans votre appareil.
- Informations spécifiques concernant les appareils à gaz réfrigérant.
- Il est recommandé de ne pas percer le circuit de refroidissement de la machine. En fin de vie, remettre l'appareil à un centre de collecte des déchets spéciaux en vue de son élimination. PRG (Potentiel de Réchauffement Global): R410A: 2088, R134a: 1430, R290: 3, R32: 675
- Ce système hermétiquement fermé contient des gaz à effet de serre fluorés.
- **INFORMATIONS ENVIRONNEMENTALES:** Cette unité contient des gaz à effet de serre fluorés couverts par le protocole de Kyoto.
- N'utilisez pas cet appareil pour des fonctions autres que celles décrites dans ce mode d'emploi.
- Assurez-vous que la fiche est fermement et complètement branchée dans la prise de courant. Sinon, il y a un risque d'électrocution ou d'incendie.
- Ne pas brancher d'autres appareils sur la même prise, cela peut entraîner un risque d'électrocution.
- Ne pas démonter ou modifier l'appareil ou le cordon d'alimentation, cela peut entraîner un risque d'électrocution ou d'incendie. Tout autre service doit être confié à un technicien qualifié.
- Ne placez pas le cordon d'alimentation ou l'appareil à proximité d'un chauffage, d'un radiateur ou d'une autre source de chaleur. Cela peut entraîner un risque d'électrocution ou d'incendie.
- Cet appareil est équipé d'un cordon dont le fil est relié à la terre par une broche ou une languette de mise à la terre. La fiche doit être branchée dans une prise correctement installée et mise à la terre.
- Ne coupez ou ne retirez en aucun cas la broche de mise à la terre ou la languette de mise à la terre de cette fiche.
- L'appareil doit être utilisé ou stocké de manière à être protégé de l'humidité, c'est-à-dire de la condensation, des projections d'eau, etc. Débranchez immédiatement l'appareil si cela se produit.
- Transportez toujours votre appareil en position verticale et placez-le sur une surface stable et plane pendant l'utilisation. Si l'appareil est transporté couché sur le côté, il faut le mettre debout et le laisser débranché pendant 6 heures avant la remise en marche.
- Utilisez toujours l'interrupteur du panneau de commande ou de la télécommande pour éteindre l'appareil, ne pas démarrer ou arrêter l'appareil en branchant ou débranchant le cordon d'alimentation. Cela peut être un risque d'électrocution.
- Ne touchez pas les boutons du panneau de commande avec des doigts mouillés ou humides.

- N'utilisez pas de produits chimiques dangereux pour nettoyer l'appareil. Pour éviter d'endommager la finition de la surface, n'utilisez qu'un chiffon doux pour nettoyer l'appareil. N'utilisez pas de cire, de diluant ou de détergent puissant. Éviter de faire fonctionner l'appareil en présence de substances ou de vapeurs inflammables telles que l'alcool, les insecticides, l'essence, etc.
- Si l'appareil émet des sons inhabituels, de la fumée ou une odeur inhabituelle, débranchez-le immédiatement.
- Ne nettoyez pas l'appareil avec de l'eau. L'eau peut pénétrer dans l'appareil, endommager l'isolation et créer un risque d'électrocution. Si de l'eau pénètre dans l'appareil, débranchez-le immédiatement et contactez le service technique.
- Utiliser deux personnes ou plus pour soulever et installer l'appareil.
- Saisissez toujours la fiche lorsque vous branchez ou débranchez l'appareil. Ne jamais débrancher en tirant sur le cordon. Cela peut entraîner un risque d'électrocution et endommager l'appareil.
- Installez l'appareil sur un sol solide et plat, capable de supporter jusqu'à 50 kg. L'installation sur un sol faible ou non nivelé peut entraîner des risques de dommages matériels et corporels.
- Détails du type et du calibre des fusibles: T, 250V AC, 3.15A.

RACCORDEMENTS ÉLECTRIQUES

Avant de brancher l'appareil sur la prise de courant, vérifiez que :

- L'alimentation secteur correspond à la valeur indiquée sur la plaque signalétique à l'arrière de l'appareil.
- La prise de courant et le circuit électrique sont adaptés à l'appareil.
- La prise de courant correspond à la fiche. Si ce n'est pas le cas, faites remplacer la prise.
- La prise de courant est correctement mise à la terre. Le non-respect de ces importantes consignes de sécurité dégage le fabricant de toute responsabilité.

Avertissement

1. Cet appareil n'est pas destiné à être utilisé par des personnes (y compris des enfants) dont les capacités physiques, sensorielles ou mentales sont réduites ou qui manquent d'expérience et de connaissances, à moins d'être sous la surveillance d'une personne responsable de leur sécurité, ne les surveille ou ne leur donne des instructions concernant l'utilisation de l'appareil.
2. Les enfants doivent être surveillés afin de s'assurer qu'ils ne jouent pas avec l'appareil.
3. Si le CORDON D'ALIMENTATION est endommagé, il doit être remplacé par le fabricant, son agent de service ou des personnes de qualification similaire afin d'éviter tout danger.
4. L'appareil doit être installé conformément aux réglementations nationales en matière de câblage.
5. N'utilisez pas de moyens pour accélérer le processus de dégivrage autre que ceux recommandés par le fabricant.
6. L'appareil doit être entreposé dans une pièce sans source d'inflammation en fonctionnement permanent (par exemple : flammes nues, appareil à gaz en fonctionnement ou radiateur électrique en fonctionnement).
7. Ne pas percer ni brûler.

8. Il faut savoir que les réfrigérants peuvent être inodores.
9. La manipulation, l'installation, l'entreposage, l'entretien et la mise au rebut doivent être conformes aux dispositions des lois et réglementations nationales relatives au gaz, ainsi qu'aux normes de câblage nationales.
10. Il est nécessaire d'éliminer le réfrigérant présent dans le système lors de l'entretien ou de la mise au rebut d'un appareil.

Zone aérée (portes et fenêtres ouvertes)

1. S'assurer que la zone de travail est ouverte ou bien ventilée avant d'allumer le système ou d'effectuer un travail à chaud. La ventilation déplace rapidement dans l'atmosphère le fluide frigorigène qui a fuit et qui a été dilué en toute sécurité.
2. Le réfrigérant inflammable R32/R290 est utilisé dans l'appareil. Veuillez suivre les instructions pour manipuler, installer, nettoyer et entretenir l'appareil afin d'éviter les dommages ou les risques. Ne pas jeter l'appareil à la poubelle. Contacter un organisme pour une mise au rebut appropriée.
3. L'entretien doit être effectué uniquement selon les recommandations du fabricant.

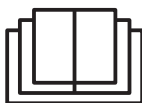

AVERTISSEMENTS

AVERTISSEMENT - Risque d'incendie. Utilisation d'un réfrigérant inflammable. Faire réparer uniquement par du personnel formé. Ne pas percer les tubes de réfrigérant

AVERTISSEMENT - Risque d'incendie. Éliminer de manière appropriée conformément aux réglementations fédérales OU locales. Réfrigérant inflammable utilisé.

AVERTISSEMENT - Risque d'incendie. Utilisation d'un réfrigérant inflammable. Consulter le manuel de réparation/guide d'utilisation avant d'essayer de réparer ce produit. Toutes les mesures de sécurité doivent être respectées.

AVERTISSEMENT - Risque d'incendie dû à l'utilisation d'un réfrigérant inflammable. Suivre attentivement les consignes de manipulation en conformité avec les réglementations nationales.

AVERTISSEMENT - Risque d'incendie ou d'explosion - entreposer dans une pièce bien ventilée, sans flamme ou autres sources d'inflammation potentielles.

AVERTISSEMENT - Risque d'incendie - Les dispositifs auxiliaires susceptibles d'être des sources d'inflammation ne doivent pas être installés dans les conduits, à l'exception des dispositifs auxiliaires répertoriés pour une utilisation avec l'appareil spécifique. Voir les instructions.

AVERTISSEMENT - Risque d'incendie - Conserver dans une pièce bien ventilée, sans flamme ou source d'inflammation potentielle en fonctionnement permanent. Surface minimale de la pièce (utilisation ou entreposage), 4 m² (43 pi²).

Lors de l'utilisation d'appareils électriques, il convient de toujours respecter les mesures de sécurité de base: NE PAS toucher l'appareil ou la prise électrique avec les mains mouillées.

Vérifiez que le voltage de la maison correspond aux spécifications de l'appareil.

Avant d'utiliser l'appareil, retirez tous les matériaux d'emballage et vérifiez qu'il n'a pas été endommagé pendant le transport.

NE PAS utiliser un produit dont le cordon ou la fiche est endommagé.

N'UTILISEZ PAS de rallonge avec cet appareil.

NE PAS faire passer le cordon d'alimentation sous la moquette, ni le recouvrir de tapis.

Éloignez le cordon des zones où l'on pourrait trébucher dessus.

Toujours éteindre et débrancher l'appareil avant de vider le réservoir d'eau. L'eau recueillie dans le réservoir doit être jetée. L'eau ne doit jamais être utilisée pour boire.

Débranchez toujours l'appareil et retirez l'eau du réservoir avant l'entretien ou le déplacement de l'appareil. Retirez le cordon d'alimentation de la prise électrique en saisissant et en tirant sur l'extrémité de la fiche du cordon d'alimentation uniquement, sans jamais tirer sur le cordon.

Cet appareil a été fabriqué pour un usage domestique et ne doit pas être utilisé à d'autres fins.

NE PAS utiliser le produit dans des zones où de l'essence, de la peinture ou d'autres produits et objets inflammables sont utilisés ou entreposés.

Cet appareil est conçu pour des applications résidentielles intérieures uniquement.

Ne doit pas être utilisé pour des applications commerciales ou industrielles.

NE PAS essayer de réparer ou de régler les fonctions électriques ou mécaniques de l'appareil, car cela pourrait entraîner un danger et annuler la garantie.

NE PAS couvrir l'entrée ou la sortie d'air de l'appareil, car cela pourrait entraîner une défaillance de l'appareil.

NE PAS insérer ou permettre à des objets de pénétrer dans les ouvertures de ventilation ou d'échappement, car cela pourrait endommager le produit et provoquer un choc électrique ou un incendie.

Ne laissez pas les enfants jouer avec l'appareil, l'emballage ou le sac en plastique fourni.

Si l'appareil est endommagé ou s'il fonctionne mal, ne continuez pas à l'utiliser.

Débranchez l'appareil de la prise électrique. Reportez-vous à la section de dépannage et contactez le centre d'assistance à la clientèle.

Placez toujours l'appareil sur un sol plat.

N'installez jamais le produit à proximité d'une baignoire ou d'un récipient contenant de l'eau.

Entreposez dans un endroit sec, à l'abri de la lumière directe du soleil, lorsqu'il n'est pas utilisé.

Cet appareil et son emballage ne sont pas destinés à être utilisés par des personnes (y compris enfants ou personnes âgées) dont les capacités physiques, sensorielles ou mentales sont réduites, ou qui manquent d'expérience et de connaissances, à moins qu'elles n'aient été supervisées ou qu'elles aient reçu des instructions concernant l'utilisation de l'appareil par une personne responsable de leur sécurité.

Saisissez toujours la poignée supérieure et maintenez l'appareil en position verticale lorsque vous le transportez d'une pièce à l'autre. -NE PAS incliner l'appareil sur le côté ou à l'envers.

Si l'appareil a été transporté incliné sur le côté, VOUS devez le remettre à l'endroit et attendre au moins 6 heures avant de l'utiliser.

AVERTISSEMENT - Pour réduire le risque d'incendie ou d'électrocution, n'utilisez pas cet appareil avec un dispositif de contrôle de la vitesse à semi-conducteurs.

INFORMATIONS POUR LA QUALIFICATION DES TRAVAILLEURS

- Tous les opérateurs ou le personnel chargé de l'entretien des systèmes de réfrigération doivent être titulaires d'un certificat valide délivré par un organisme d'évaluation reconnu par l'industrie, attestant qu'ils sont qualifiés pour l'élimination en toute sécurité des agents frigorigènes, comme le reconnaît l'industrie.
- Entretien et réparer l'équipement uniquement selon la méthode recommandée par le fabricant de l'équipement. Si d'autres professionnels doivent aider à l'entretien et à la réparation de l'équipement, cela doit être fait sous la supervision de personnel qualifié pour l'utilisation de réfrigérants combustibles.

CLASSE	NOM	CLASSIFICATION DES INSTRUCTIONS	EXIGENCES EN MATIÈRE DE QUALIFICATION DU PERSONNEL
A	Personnel d'entretien professionnel	Le personnel, tel que les installateurs et les superviseurs de maintenance, qui doivent installer, réparer et souder le système de réfrigération pour des produits contenant des réfrigérants inflammables.	Détenir un certificat Class A délivré par une autorité compétente.
B	Personnel de soutien régulier	<p>1. Le personnel qui n'a pas besoin d'ouvrir le système de réfrigération, comme le personnel des entreprises de transport et le personnel d'entretien général du service après-vente, etc.</p> <p>2. Le personnel chargé de l'installation et de la maintenance des produits réfrigérants conventionnels.</p>	Détenir un certificat Class B délivré par une autorité compétente.
C	Le personnel interne	Personnel de conception et de supervision de système de réfrigérant combustible	<p>1. Maîtriser les compétences et connaissances en matière de sécurité de base concernant la soudure sur des systèmes contenant du combustible réfrigérant.</p> <p>2. Familiarité avec le processus de développement de produits et capable de concevoir.</p> <p>3. Qualification certification/ reconnaissance effectuée par l'institution dans laquelle vous travaillez.</p>

1. Le personnel titulaire d'un certificat de classe A peut effectuer les opérations du personnel de classe B ;
2. Le personnel de classe A et de classe B doit être formé et certifié par l'institution de gestion de l'industrie désignée par l'État.
3. Le personnel de type C doit participer à l'organisation interne de la formation professionnelle de l'entreprise et obtenir une certification ou une accréditation interne.

NOM DES OUTILS	EXIGENCE D'UTILISATION
Petite pompe à vide	Pompe à vide antideflagrante : garantir une certaine précision, le degré de vide doit être inférieur à 10Pa.
Équipement de remplissage	Équipement spécial de chargement antidéflagrant : avec une certaine précision, l'écart de la quantité de chargement est inférieur à 5g
Détecteur de fuites	Étalonnage régulier : le taux de fuite annuel n'est pas supérieur à 10 g.
Détecteur de concentration	A) Le site d'entretien doit être équipé d'un détecteur de concentration de réfrigérant combustible fixe, qui doit être relié au système d'alarme de la protection de la sécurité. La marge d'erreur ne doit pas être supérieure à 5 %. B) Le site d'installation doit être équipé d'un détecteur de concentration de réfrigérant combustible portable qui peut réaliser une alarme à deux degrés, acoustique-optique : son erreur ne doit pas être supérieure à 10 %. C) Étalonnage régulier. D) Le contrôle et la confirmation du fonctionnement doivent être effectués avant l'utilisation.
Manomètre	A) Le manomètre doit être étalonné régulièrement. B) Les réfrigérants R290 et R161 peuvent utiliser le manomètre du R22. Le réfrigérant R32 peut utiliser le manomètre du R410A.
Extincteur	Munissez-vous d'un extincteur lors de l'installation et de l'entretien. Il doit y avoir au moins deux types d'extincteurs, soit à poudre, à dioxyde de carbone ou à mousse. Ils doivent être placés dans la position prescrite, avec des panneaux qui attirent l'attention et facilement accessibles.

1. Le site d'installation doit être bien ventilé.
2. Les sites d'installation et d'entretien d'un climatiseur utilisant le fluide frigorigène R32 doivent être exempts de feu ouvert ou de fumigation par soudage, de four de séchage ou de toute autre source de chaleur supérieure à 548° C.
3. Lors de l'installation d'un climatiseur, il est nécessaire de prendre des mesures antistatiques appropriées, telles que le port de vêtements ou de gants antistatiques.
4. Il est nécessaire de choisir un site approprié pour l'installation ou l'entretien, dans lequel les entrées et sorties d'air des unités intérieures et extérieures ne doivent pas être entourées d'obstacles ou proches d'une source de chaleur ou d'un environnement combustible et/ou explosif.

5. Si l'unité intérieure subit une fuite de réfrigérant pendant l'installation, tout le personnel doit sortir jusqu'à ce que le réfrigérant ait complètement fui pendant un minimum de 15 minutes. Si le produit est endommagé, il est impératif de le ramener à la station d'entretien et il est interdit de souder le tuyau de réfrigérant ou d'effectuer d'autres opérations sur le site de l'utilisateur.
6. Il est nécessaire de choisir l'endroit où l'air entrant et l'air sortant de l'unité intérieure sont égaux.
7. Il est nécessaire d'éviter les endroits où se trouvent d'autres produits électriques, des prises de courant, des armoires de cuisine, des lits, des canapés et d'autres objets de valeur sous les lignes des deux côtés de l'unité intérieure afin d'éviter tout dommage mécanique.

RÉPARATION DES COMPOSANTS SCÉLLÉS

- 1.1 Pendant les réparations des composants scellés, toutes les alimentations électriques doivent être déconnectées de l'équipement sur lequel on travaille avant de retirer les couvercles scellés. S'il est absolument nécessaire de maintenir l'alimentation électrique de l'équipement pendant l'entretien, un dispositif de détection des fuites fonctionnant en permanence doit être placé à l'endroit le plus critique pour avertir d'une situation potentiellement dangereuse.
- 1.2 Une attention particulière doit être accordée aux points suivants afin de s'assurer qu'en travaillant sur les composants électriques, l'enveloppe ne soit pas altérée de telle sorte que le niveau de protection soit altéré.

Cela comprend les dommages aux câbles, le nombre excessif de connexions, les bornes non conformes aux spécifications d'origine, la détérioration des joints, le montage incorrect des presse-étoupes, etc. S'assurer que l'appareil est monté solidement. S'assurer que les joints ou les matériaux d'étanchéité ne sont pas dégradés au point de ne plus pouvoir empêcher la pénétration d'atmosphères inflammables. Les pièces de rechange doivent être conformes aux spécifications du fabricant.

REMARQUE: L'utilisation d'un mastic silicone peut nuire à l'efficacité de certains types de systèmes de détection des fuites. Il n'est pas nécessaire d'isoler les composants à sécurité intrinsèque avant d'y travailler.

RÉPARATION DES COMPOSANTS À SÉCURITÉ INTRINSÈQUE

- Ne pas appliquer de charges inductives ou capacitatives permanentes au circuit sans s'assurer que cela ne dépasse pas la tension et le courant autorisés pour l'appareil.
- Les composants à sécurité intrinsèque sont les seuls types de composants sur lesquels il est possible de travailler sous tension en présence d'une atmosphère inflammable. L'appareil d'essai doit être d'une puissance à la bonne valeur nominale.
- Les composants ne doivent être remplacés que par des pièces spécifiées par le fabricant. D'autres pièces peuvent provoquer l'inflammation du réfrigérant dans l'atmosphère en cas de fuite.

CÂBLAGE

Vérifiez que le câblage ne sera pas soumis à l'usure, à la corrosion, à une pression excessive, à des vibrations, des arêtes vives ou tout autre effet environnemental négatif. La vérification doit également prendre en compte les effets du vieillissement ou des vibrations continues provenant de sources telles que les compresseurs ou les ventilateurs.

DÉTECTION DES RÉFRIGÉRANTS INFLAMMABLES

En aucun cas, des sources potentielles d'inflammation ne doivent être utilisées pour la recherche ou la détection de fuites de réfrigérant. Une torche aux halogénures (ou tout autre détecteur utilisant une flamme nue) ne doit pas être utilisée.

RETRAIT ET ÉVACUATION

Pour pénétrer dans le circuit du réfrigérant afin d'effectuer des réparations ou pour toute autre raison, les procédures conventionnelles doivent être utilisées. Toutefois, il est important de suivre les meilleures pratiques car l'inflammabilité est un facteur à prendre en compte. La procédure suivante doit être respectée : retirer le réfrigérant en toute sécurité conformément aux réglementations locales et nationales ; purger le circuit avec un gaz inerte ; évacuer ; purger à nouveau avec un gaz inerte ; ouvrir le circuit en le coupant ou en le brasant.

PROCÉDURES DE CHARGEMENT

Outre les procédures de charge conventionnelles, les exigences suivantes doivent être respectées :

- Veiller à ce qu'il n'y ait pas de contamination des différents fluides frigorigènes lors de l'utilisation de l'équipement de charge.
- Les tuyaux ou conduites doivent être aussi courts que possible afin de minimiser la quantité de réfrigérant qu'ils contiennent.
- Les bouteilles doivent être maintenues en position verticale.
- Assurez-vous que le système de réfrigération est mis à la terre avant de charger le système en réfrigérant.
- Étiqueter le système lorsque la charge est terminée (si ce n'est déjà fait).
- Il convient de prendre des précautions extrêmes pour ne pas remplir excessivement le système de réfrigération.

Avant de recharger le système, il doit être soumis à un essai de pression avec de l'OFN. Le système doit être soumis à un essai d'étanchéité à la fin de la charge, mais avant la mise en service. Un essai d'étanchéité de suivi avant de quitter le site.

DÉCLASSEMENT

Avant d'effectuer cette procédure, il est indispensable que le technicien soit complètement familiarisé avec l'appareil et tous ses détails. Il est recommandé de veiller à ce que tous les réfrigérants soient récupérés en toute sécurité. Avant l'exécution de la tâche, un échantillon d'huile et de réfrigérant doit être prélevé au cas où une analyse serait nécessaire avant la remise en service. Il est essentiel que l'alimentation électrique soit disponible avant le début de la tâche.

- a) Se familiariser avec l'équipement et son fonctionnement
- b) Isoler le système électriquement.
- c) Avant d'entreprendre la procédure, assurez-vous que : l'équipement de manutention mécanique est disponible si nécessaire, pour manipuler les bouteilles de réfrigérant ; que tous les équipements de protection individuelle sont disponibles et utilisés correctement ; le processus de récupération est supervisé à tout moment par une personne compétente ; l'équipement de récupération et les bouteilles sont conformes aux normes appropriées.
- d) Pomper le système de réfrigérant, si possible.
- e) S'il n'est pas possible de faire le vide, fabriquez un collecteur pour que le réfrigérant puisse être retiré des différentes parties du système.

- f) Assurez-vous que le cylindre est situé sur la balance avant que la récupération n'ait lieu.
- g) Démarrer la machine de récupération et l'utiliser conformément aux instructions du fabricant.
- h) Ne pas trop remplir les bouteilles. (Pas plus de 80 % du volume de la charge liquide).
- i) Ne pas dépasser la pression de service maximale de la bouteille, même temporairement.
- j) Lorsque les bouteilles ont été correctement remplies et que le processus est terminé, veillez à ce que les bouteilles et l'équipement soient retirés du site rapidement et que toutes les vannes d'isolation de l'équipement sont fermées.
- k) Le réfrigérant récupéré ne doit pas être chargé dans un autre système de réfrigération à moins qu'il n'ait été nettoyé et contrôlé.

ÉTIQUETAGE

L'équipement doit porter une étiquette indiquant qu'il a été mis hors service et vidé de son fluide frigorigène. L'étiquette doit être datée et signée. Veillez à ce que l'équipement porte une étiquette indiquant qu'il contient du réfrigérant inflammable.

RÉCUPÉRATION

Lors de l'élimination du réfrigérant d'un système, que ce soit à des fins d'entretien ou de mise hors service, il est recommandé de veiller à ce que tous les réfrigérants soient éliminés en toute sécurité. Lors du transfert de fluide frigorigène dans des bouteilles, veillez à n'utiliser que des bouteilles de récupération de fluide frigorigène appropriées. Veillez à ce que le nombre de bouteilles nécessaires pour contenir la charge totale du système soit disponible.

Toutes les bouteilles à utiliser sont destinées au fluide frigorigène récupéré et étiquetées pour ce fluide (c'est-à-dire des bouteilles spéciales pour la récupération du fluide frigorigène). Les bouteilles doivent être équipées d'une soupape de surpression et des vannes d'arrêt associées en bon état de fonctionnement. Les bouteilles de récupération vides sont évacuées et, si possible, refroidies avant la récupération.

L'équipement de récupération doit être en bon état de fonctionnement et accompagné d'un ensemble d'instructions concernant l'équipement disponible et doit être adapté à la récupération de réfrigérants inflammables.

En outre, un jeu de balances étalonnées doit être disponible et en bon état de fonctionnement.

Les tuyaux doivent être complets, munis de raccords étanchés et en bon état. Avant d'utiliser la machine de récupération, vérifier qu'elle est en bon état de fonctionnement, qu'elle a été correctement entretenue et que tout composant électrique associé est scellé afin d'éviter tout risque d'inflammation en cas de fuite de fluide frigorigène. En cas de doute, consultez le fabricant.

Le fluide frigorigène récupéré doit être renvoyé au fournisseur de fluide frigorigène dans le bon cylindre de récupération et un bordereau de transfert de déchets doit être établi. Ne pas mélanger les réfrigérants dans les unités de récupération et surtout pas dans les cylindres.

Si les compresseurs ou les huiles des compresseurs doivent être retirés, s'assurer qu'ils ont été évacués à un niveau acceptable afin de s'assurer qu'il ne reste pas de réfrigérant inflammable dans le lubrifiant. Le processus d'évacuation doit être effectué avant de renvoyer le compresseur aux fournisseurs. Seul le chauffage électrique du corps du compresseur peut être utilisé pour accélérer le processus. Lorsque l'huile est vidangée d'un système, elle doit être transportée de façon sécuritaire.

INSTRUCTIONS GÉNÉRALES

1.1 Contrôles de la zone

Avant de commencer à travailler sur des systèmes contenant des réfrigérants inflammables, des contrôles de sécurité sont nécessaires pour s'assurer que le risque d'inflammation est réduit au minimum. Pour la réparation du système de réfrigération, les précautions suivantes doivent être prises avant d'effectuer des travaux sur le système.

1.2 Procédure de travail

Le travail doit être effectué selon une procédure contrôlée de manière à réduire au minimum le risque de la présence d'un gaz ou d'une vapeur inflammable pendant l'exécution du travail.

1.3 Espace de travail général

Tout le personnel d'entretien et les autres personnes travaillant dans la zone locale doivent être informés de la nature des travaux effectués. Le travail dans des espaces confinés doit être évité. La zone entourant l'espace de travail doit être isolée.

S'assurer que les conditions à l'intérieur de la zone ont été rendues sécuritaires par le contrôle des matériaux inflammables.

1.4 Contrôle de la présence de fluide frigorigène

La zone doit être contrôlée à l'aide d'un détecteur de réfrigérant approprié avant et pendant les travaux, afin de s'assurer que le technicien est conscient des atmosphères potentiellement inflammables. Assurez-vous que l'équipement de détection des fuites utilisé est adapté aux réfrigérants inflammables, c'est-à-dire qu'il est ininflammable, qu'il est correctement scellé ou qu'il est intrinsèquement sûr.

1.5 Présence d'un extincteur

Si un travail à chaud doit être effectué sur l'équipement de réfrigération OU sur toute pièce associée, un équipement d'extinction d'incendie approprié doit être disponible à portée de main. Un extincteur à poudre sèche OU à CO² à proximité de la zone de chargement.

1.6 Absence de source d'inflammation

Aucune personne effectuant des travaux en rapport avec un système de réfrigération qui impliquent la mise à nu d'une tuyauterie contenant ou ayant contenu un fluide frigorigène inflammable ne doit utiliser des sources d'inflammation d'une manière susceptible d'entraîner un risque d'incendie ou d'explosion. Toutes les sources d'inflammation possibles, y compris la cigarette, doivent être maintenues suffisamment éloignées du lieu d'installation, de réparation, d'enlèvement et d'élimination. Avant le début des travaux, la zone autour de l'équipement doit être examinée afin de s'assurer qu'il n'y a pas de risque d'inflammabilité. Des panneaux « Interdiction de fumer » doivent être affichés.

1.7 Zone ventilée

Assurez-vous que la zone est à l'air libre ou qu'elle est correctement ventilée avant de pénétrer dans le système ou d'effectuer un travail à chaud. Une certaine ventilation doit être maintenue pendant la durée du travail. La ventilation doit permettre de disperser en toute sécurité tout fluide frigorigène libéré et, de préférence, l'expulser dans l'atmosphère.

1.8 Contrôles de l'équipement frigorigère

Lorsque des composants électriques sont remplacés, ils doivent être adaptés à l'usage prévu et conformes aux spécifications. Les directives du fabricant en matière de maintenance et d'entretien doivent être respectées à tout moment. En cas de doute, consulter le service technique du fabricant. Les contrôles suivants doivent être effectués pour les installations utilisant des réfrigérants inflammables: La taille de la charge est conforme à la taille de la pièce dans laquelle les pièces contenant du réfrigérant sont

installées ; les machines et les sorties de ventilation fonctionnent correctement et ne sont pas obstruées ; si un circuit frigorifique indirect est utilisé, le circuit secondaire doit être vérifié. Le marquage de l'équipement reste visible et lisible. Les marquages et les panneaux illisibles doivent être corrigés ; les tuyaux ou les composants de réfrigération sont installés dans une position telle qu'ils ne risquent pas d'être exposés à une substance qui pourrait corroder les composants contenant du réfrigérant, à moins que les composants ne soient construits en matériaux intrinsèquement résistants à la corrosion OU protégés de manière appropriée contre la corrosion.

1.9 Contrôles des dispositifs électriques

La réparation et l'entretien des composants électriques doivent comprendre des contrôles de sécurité initiaux et des procédures d'inspection des composants. S'il existe un défaut susceptible de compromettre la sécurité, aucune alimentation électrique ne doit être connectée au circuit tant que le problème n'a pas été résolu de manière satisfaisante. Si le défaut ne peut être corrigé immédiatement mais qu'il est nécessaire de continuer à fonctionner, une solution temporaire adéquate doit être mise en place. Cette solution doit être signalée au propriétaire de l'équipement afin que toutes les parties soient informées. Les contrôles de sécurité initiaux doivent comprendre : la décharge des condensateurs, qui doit être effectuée de manière sûre afin d'éviter tout risque d'étincelle. S'assurer qu'aucun composant ou câblage électrique sous tension n'est exposé lors de la charge, de la récupération ou de la purge du système ; la continuité de la mise à la terre.

CONSERVEZ CES INSTRUCTIONS

INSTALLATION DU DÉSHUMIDIFICATEUR

DESCRIPTION DES COMPOSANTS

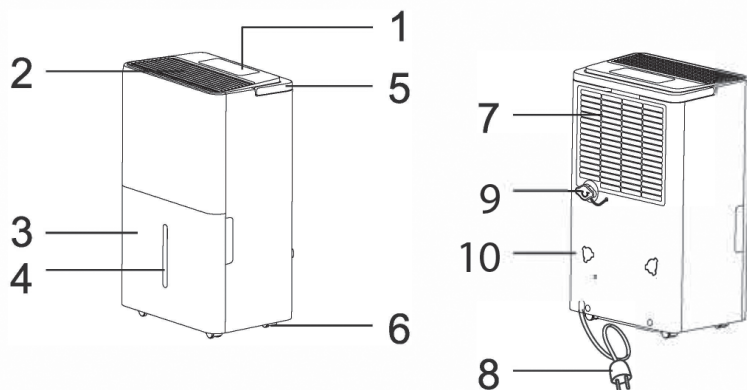

- | | |
|----------------------------|--------------------------|
| 1. Panneau de contrôle | 6. Roues |
| 2. Sortie d'air | 7. Grille de prise d'air |
| 3. Seau | 8. Cordon d'alimentation |
| 4. Fenêtre de niveau d'eau | 9. Trou d'évacuation |
| 5. Poignées | 10. Trous des crochets |

Note: Toutes les illustrations de ce manuel sont fournies à titre explicatif uniquement. Votre appareil peut être légèrement différent.

PRÉPARATION DE L'APPAREIL

Avant l'utilisation, retirez les accessoires du seau.

1. Retirez le seau de l'appareil.
2. Retirez le bouchon et les autres accessoires.
3. Remettez correctement le seau dans l'appareil.

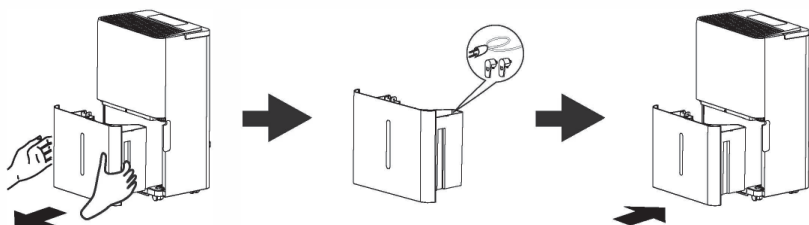

ACCESSOIRES INCLUS



1 ensemble de
tuyau de drainage



2 crochets

Note: Toutes les illustrations de ce manuel sont données à titre indicatif. Votre appareil peut être légèrement différent. Assurez-vous que tous les accessoires ont été retirés de l'emballage et du seau avant de les utiliser.

INSTALLATION DES CROCHETS

Placez les crochets comme ci-dessous, et mettez-les dans les trous, puis tournez à environ 45°.

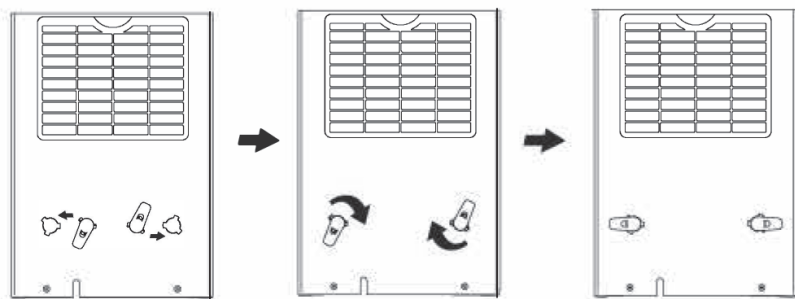

UTILISATION DU DÉSHUMIDIFICATEUR

QUELQUES NOTIONS SUR L'HUMIDITÉ

L'air contient toujours une certaine quantité d'eau sous forme de vapeur. Il détermine le niveau d'humidité d'une atmosphère. La capacité de l'air à contenir de la vapeur d'eau augmente avec la température. C'est pourquoi, dans nos maisons, dès que la température diminue, la vapeur d'eau contenue dans l'air se condense, comme on peut le constater sur les surfaces les plus froides de la pièce, telles que les fenêtres, les murs, etc. L'objectif d'un déshumidificateur est d'éliminer l'excès d'humidité de l'air, et ainsi éviter les dégâts causés par la condensation. Les experts ont établi que les conditions environnementales optimales pour notre bien-être et pour la maison se situent entre 40 et 60 % d'humidité relative. En cas de températures très basses, il est recommandé de chauffer la pièce même très faiblement. Cela augmente considérablement le pouvoir de déshumidification de l'appareil. Avec le chauffage, la condensation formée par la vapeur d'eau sur les fenêtres et autres surfaces froides s'évapore dans l'air et est récupérée par le déshumidificateur. L'air quittant le déshumidificateur est généralement entre 1 °C- 2 °C plus chaud que la température ambiante.

DESCRIPTION DU PANNEAU DE CONTRÔLE ET DE L'ÉCRAN D'AFFICHAGE

LE PLUS PETIT APPAREIL

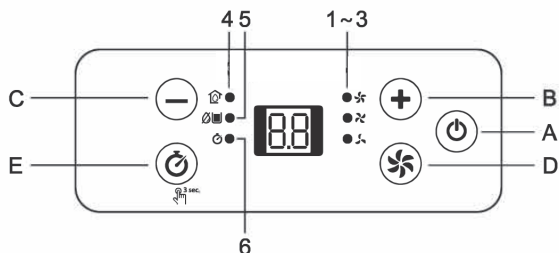

- | | |
|--------------------------------------|------------------------------------|
| A. Bouton Marche/Arrêt | 6. Symbole de vitesse maximale |
| B. Augmentation du niveau d'humidité | 7. Symbole de vitesse moyenne |
| C. Diminution du niveau d'humidité | 8. Symbole de basse vitesse |
| D. Vitesse du ventilateur | 9. Symbole du mode confort |
| E. Bouton de minuterie | 10. Symbole de reservoir plein |
| | 11. Symbole de minuterie en marche |

LE PLUS GROS APPAREIL

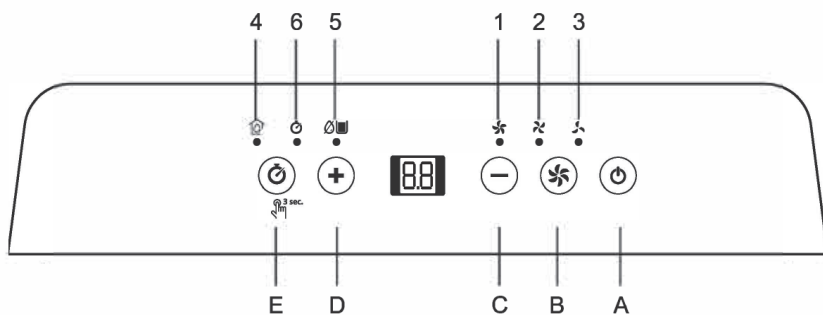



- | | |
|--------------------------------------|-----------------------------------|
| A. Bouton Marche/Arrêt | 1. Symbole de vitesse maximale |
| B. Mode ventilateur | 2. Symbole de vitesse moyenne |
| C. Diminution du niveau d'humidité | 3. Symbole de basse vitesse |
| D. Augmentation du niveau d'humidité | 4. Symbole du mode confort |
| E. Bouton de minuterie | 5. Symbole de reservoir plein |
| | 6. Symbole de minuterie en marche |

Bouton

Alimentation marche/arrêt, utilisée pour contrôler le démarrage ou l'arrêt de l'appareil.

Bouton /

Appuyer sur «  »/«  » pour sélectionner le niveau d'humidité intérieure que vous souhaitez atteindre, ou régler l'heure.

Bouton

Appuyer sur ce bouton pour choisir la vitesse du ventilateur. Le voyant correspondant s'allumera alors sur l'écran d'affichage.

Mode confort

1. Appuyer sur le bouton «  » pendant 3 secondes. Le voyant  s'allume.







L'appareil règle l'humidité en fonction de la température ambiante.

- La vitesse du ventilateur est faible et ne peut pas être réglée.
 - Lorsque le mode confort est activé, la lumière de l'écran devient faible, puis s'éteint au bout d'une minute.
 - Appuyez sur un autre bouton pour vérifier l'état de l'appareil, l'écran s'allume à nouveau et s'éteint au bout d'une minute.
2. Appuyer sur le bouton «  » ou appuyer pendant 3 secondes pour quitter le mode confort.





Bouton minuterie

Cette minuterie peut être utilisée pour retarder le démarrage ou l'arrêt de l'appareil, ce qui évite de gaspiller de l'électricité en optimisant les périodes de fonctionnement.

Programmation de la mise en route

1. Allumez l'appareil, choisissez le mode que vous souhaitez, par exemple Mode sec, 65%HR. Éteindre l'appareil.
2. Appuyer sur le bouton «  » l'écran commence à clignoter, appuyez sur la touche «  »/«  » jusqu'à ce que l'heure correspondante soit affichée.
3. Dans les 5 secondes sans opération, la fonction minuterie démarre, puis le symbole «  » s'allume.
4. Un compte à rebours affiche le temps restant avant le démarrage.
5. Appuyer sur le bouton «  » pour annuler la minuterie, et le symbole «  » disparaît.

Programmation de l'arrêt de l'appareil

1. Quand l'appareil est en marche, appuyer sur le bouton «  », l'écran clignote, appuyer «  »/«  » sur jusqu'à ce que le temps voulu s'affiche.
2. Après 5 secondes sans fonctionner, la minuterie se met en marche, le symbole minuterie s'allume. Appuyer sur le bouton «  » à nouveau pour annuler la minuterie, le symbole de minuterie s'éteint.

Alarme de réservoir plein

Lorsque le réservoir est plein, le compresseur s'arrête, le ventilateur s'arrête pendant quelques minutes, et émet un bip sonore, le symbole « Réservoir plein » clignote. L'appareil ne fonctionnera pas tant que le seau n'aura pas été vidé et correctement replacé à l'intérieur de l'appareil.

Le seau doit être nettoyé chaque semaine pour éviter le développement de moisissures et de bactéries. Utilisez un détergent doux pour le nettoyer. Une fois le seau nettoyé, séchez-le complètement et replacer à l'intérieur de l'appareil.

REMARQUE: Tenez le seau à deux mains lorsque vous le videz. (fig. 1)

REMARQUE: Lorsque le seau est plein ou retiré de l'appareil, le compresseur s'éteint, mais le ventilateur continue de fonctionner pendant quelques minutes. C'est tout à fait normal. L'appareil n'élimine pas l'humidité de l'air à ce moment-là.

REMARQUE: En cours de fonctionnement, il est normal que l'appareil évacue de l'air chaud par le haut de l'appareil.

Attention: Ne posez pas le seau sur le sol lorsqu'il est plein, car son fond est irrégulier et l'eau risque de se répandre. (fig. 2)

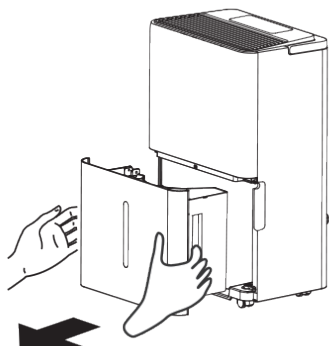

fig. 1

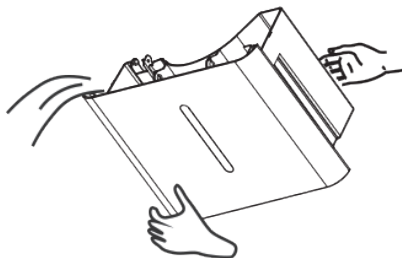



fig. 2

DRAINAGE EN CONTINU

Raccorder le tuyau de vidange à l'arrière de l'appareil, ce qui permet à l'appareil de fonctionner en continu sans avoir à nettoyer le seau.

1. Placer l'appareil sur un sol plat, dévisser le capuchon à l'arrière de l'appareil ;
2. Installer le tuyau d'évacuation sur le connecteur ; (fig. 3)
3. Appuyer sur le bouton «  » pour mettre l'appareil en marche.

REMARQUE : Si vous n'avez pas besoin de la fonction de vidange continue, veuillez installer le bouchon sur l'orifice de vidange à l'arrière de l'appareil. (fig. 4)

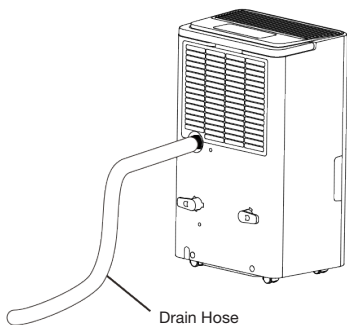

fig. 3

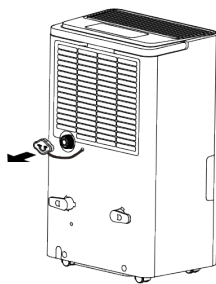
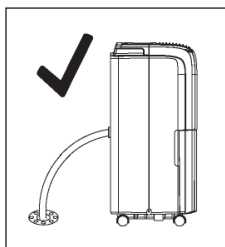
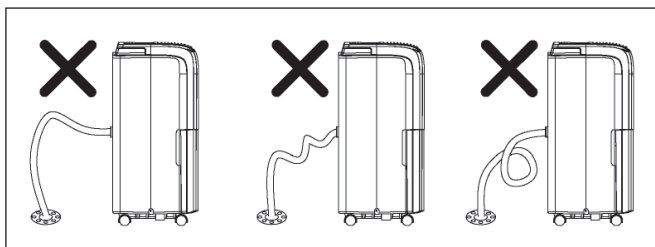

fig. 4

REMARQUE : Veuillez installer le tuyau d'évacuation conformément à l'image ci-dessous.



Correct



Incorrect

Attention : Si l'appareil est placé sur un sol non nivelé ou si le tuyau d'évacuation n'est pas correctement installé, l'eau remplira le seau et s'arrêtera de couler. Dans ce cas, vérifiez que le sol est bien horizontal et que le tuyau d'évacuation est correctement installé.

Vérifier aussi que le seau est correctement installé.

DÉGIVRAGE AUTOMATIQUE

Lorsque du givre se forme sur les serpentins de l'évaporateur, le compresseur s'arrête et le ventilateur continue de fonctionner jusqu'à ce que le givre disparaisse. Lorsque les serpentins sont complètement dégivrés, le compresseur redémarre automatiquement et la déshumidification se poursuit.

EXIGENCES EN MATIÈRE DE LOCALISATION

L'appareil fonctionnant dans un sous-sol n'aura que peu d'effet sur l'assèchement d'un emplacement adjacent fermé, tel qu'un placard, à moins qu'il n'y ait une circulation d'air adéquate à l'intérieur et à l'extérieur de la zone.

1. Ne pas utiliser à l'extérieur.
2. Cet appareil est destiné à être utilisé à l'intérieur uniquement. Placez l'appareil sur un sol lisse et plat, suffisamment solide pour supporter l'appareil avec un seau d'eau plein.
3. Prévoyez un espace d'au moins 45 cm autour et au-dessus de l'appareil pour un travail efficace. (fig. 5)
4. Placez l'appareil dans un endroit où la température ne descendra pas sous 5 °C (41 °F).

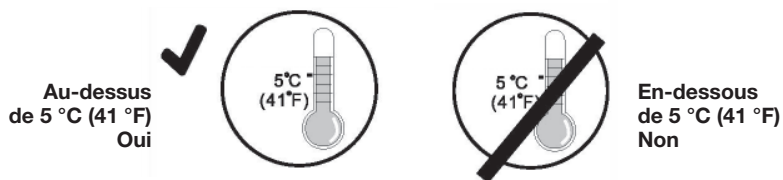

5. Utilisez le déshumidificateur pour la cuisine, la salle de lavage, la salle de bain, près du lave-vaisselle, bref dans les endroits où l'humidité est excessive.
6. Placez le déshumidificateur loin d'un sèche-linge.
7. Utilisez le déshumidificateur dans un sous-sol pour éviter les dégâts causés par l'humidité.
8. Le déshumidificateur doit être utilisé dans un espace clos pour être le plus efficace possible. Fermer toutes les portes, fenêtres et autres ouvertures extérieures de la pièce.
9. Ne bloquez pas l'entrée ou la sortie d'air de l'appareil. Une réduction du débit d'air se traduirait par une baisse des performances et pourrait endommager l'appareil.

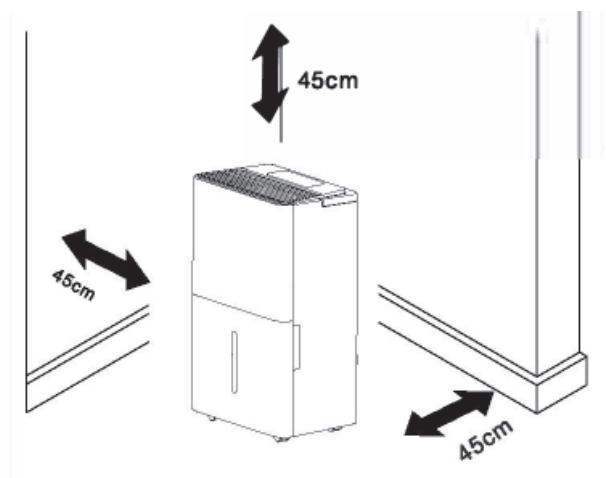



fig. 5

NETTOYAGE ET ENTRETIEN

Avant toute opération de nettoyage ou d'entretien, éteignez l'appareil en appuyant sur la touche «  » du panneau de commande, attendez quelques minutes puis débranchez-le de la prise de courant.

Vous devez nettoyer l'appareil avec un chiffon légèrement humide puis le sécher avec un chiffon sec.

- Ne jamais laver l'appareil avec de l'eau, cela pourrait être dangereux.
- N'utilisez jamais d'essence, d'alcool ou de solvants pour nettoyer l'appareil.
- Ne pulvérisez jamais de liquide insecticide ou autre produit similaire.

NETTOYAGE DU FILTRE

Pour que votre appareil fonctionne efficacement, vous devez nettoyer le filtre tous les mois.

Le filtre peut être retiré comme sur la figure ci-jointe.

Pour éviter les coupures, évitez de toucher les parties métalliques de l'appareil lors du retrait ou de la réinstallation du filtre. Vous risqueriez de vous blesser.

Utilisez un aspirateur pour éliminer les accumulations de poussière du filtre. S'il est très sale, plongez-le dans de l'eau chaude et le rincer plusieurs fois. L'eau ne doit jamais être plus chaude que 40°C (104° F). Après le lavage, laissez sécher le filtre, puis fixez la grille d'aspiration à l'appareil.

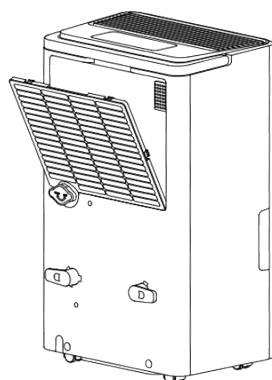

OPÉRATIONS DE FIN DE SAISON

Débrancher de la prise de courant, vider le seau et enlever le bouchon.

Faites couler toute l'eau restée à l'intérieur de l'appareil. Lorsque toute l'eau a été évacuée, remettez le bouchon en place.

Nettoyez le filtre et séchez-le soigneusement avant de le remettre en place.

Couvrir l'appareil pour le protéger de la poussière.

Conservez l'appareil en position verticale dans un endroit sec.

OPÉRATIONS DE DÉBUT DE SAISON

Assurez-vous que le câble d'alimentation et la prise ne sont pas endommagés et que le système de mise à la terre est efficace. Suivez scrupuleusement les instructions d'installation.

DÉPANNAGE

Il peut arriver que vous rencontriez des problèmes mineurs et un appel de service n'est peut-être pas nécessaire. Utilisez ce guide de dépannage pour identifier les problèmes éventuels que vous pouvez rencontrer.

PROBLÈME	CAUSES POSSIBLES	SOLUTIONS
Le déshumidificateur ne démarre pas	Le déshumidificateur n'est pas branché	Assurez-vous que la fiche est complètement enfoncée dans la prise de courant.
	Le fusible est grillé ou le disjoncteur est déclenché.	Vérifier la boîte à fusibles/disjoncteurs de la maison et remplacez le fusible ou réinitialisez le disjoncteur.
	Le déshumidificateur à atteint son taux d'humidité de consigne ou le seau est plein.	Le déshumidificateur s'éteint automatiquement quand l'une ou l'autre de ces conditions se produit. Passez à un réglage plus bas ou vider le seau d'eau et replacez le correctement.
	Le seau n'est pas dans la bonne position	Le seau doit être installé correctement pour que l'appareil fonctionne.
	Panne d'électricité	Il y a un délai de protection (jusqu'à 3 min.) afin d'éviter le déclenchement de la surcharge du compresseur. Pour cette raison, il se peut que l'appareil ne démarre pas normalement pendant 3 minutes après la remise sous tension.
Le déshumidificateur n'assèche pas l'air comme il le devrait	Le temps alloué à l'appareil pour éliminer l'humidité est insuffisant.	Lors de la première installation, il faut attendre au moins 24 heures pour obtenir le taux d'humidité souhaité.
	Le flux d'air est restreint	Assurez-vous qu'il n'y a pas de rideau, de store ou de meuble qui bloque l'avant ou l'arrière du déshumidificateur. Voir la section CHOIX DE L'EMPLACEMENT.
	Le filtre est sale	Voir la section NETTOYAGE DU FILTRE.

PROBLÈME	CAUSES POSSIBLES	SOLUTIONS
Le déshumidificateur n'assèche pas l'air comme il le devrait	Le contrôle de l'humidité peut ne pas être réglé assez bas	Pour un air plus sec, appuyez sur la touche « - » pour abaisser le taux d'humidité OU réglez le déshumidificateur en mode continu.
	Les portes et les fenêtres ne sont pas fermées hermétiquement	Vérifiez que toutes les portes, fenêtres et autres ouvertures sont bien fermées.
	Le sèche-linge peut souffler de l'air humide dans la pièce	Installer le déshumidificateur loin du sèche-linge. Le sèche-linge doit avoir une sortie d'air qui donne sur l'extérieur.
	La température de la pièce est trop basse	Le déshumidificateur fonctionne mieux à une température plus élevée. Une température trop basse va réduire le taux d'assèchement. Ce modèle est conçu pour fonctionner à une température au-dessus de 5 °C (41 °F).
L'appareil fonctionne trop longtemps	La zone à déshumidifier est trop vaste	La capacité de l'appareil n'est pas assez élevée pour la surface de la pièce
	Les portes et les fenêtres sont ouvertes	Fermez les portes et les fenêtres.
Du givre apparaît sur les serpentins d'évaporation	L'appareil fonctionne depuis peu ou la température ambiante est trop basse	C'est normal. Le givre disparaît généralement en 60 minutes
Ventilateur bruyant	L'air passe au travers de l'appareil	C'est normal
Il y a de l'eau sur le plancher	La connexion du drain est peut-être endommagée où mal installée	Vérifier la connexion et s'assurer que l'appareil est sur une surface plane
	Le tuyau d'évacuation est raccordé, mais l'eau n'est pas évacuée	Si vous utilisez le seau, retirez le tuyau de vidange et remettez le bouchon du trou de vidange; ou installez le tuyau de vidange correctement.

CODES D'ERREUR

Si le code d'erreur suivant apparaît, contactez le service après-vente pour une inspection et une réparation.

CODE	DESCRIPTION
E1	Défaillance du capteur d'humidité
E2	Défaillance de la sonde de température
E3	Fuite de gaz

Environnement de fonctionnement le plus strict: 5 °C~32 °C (41 °F~90 °F),
30%RH~90%RH.

SERVICE APRÈS-VENTE

Distribué par Stelpro Design inc.

www.stelpro.com

contact@stelpro.com

1 844-STELPRO

Avant de retourner l'appareil au détaillant, pour tout problème lié à l'installation, à l'utilisation ou au bon fonctionnement de l'appareil; contactez notre département du service à la clientèle. Un de nos agents vous guidera à travers les prochaines étapes.

Les produits ont une garantie limitée d'un an sur présentation de votre facture.

Avant de faire appel à une assistance ou à un service, veuillez vérifier la section «analyse de défaillances». Cela pourrait vous faire économiser du temps. Si vous avez encore besoin d'aide, suivez les instructions ci-dessous.

Lorsque vous appelez, veuillez connaître le lieu et la date d'achat de votre appareil. Veuillez également avoir en main le modèle et le numéro de série complet de votre appareil. Cette information nous aidera à mieux répondre à votre demande.

Veuillez enregistrer les informations de modèle et de numéro de série ci-dessous. Assurez-vous également de conserver la facture d'achat de votre produit.

Numéro de modèle

Numéro de série

Date d'achat

Nom du magasin
