

UNIWATT^{MC}

UHC CONVECTEUR

UHC...WCW
UHC...W
UHC...PW

**GUIDE DE
L'UTILISATEUR**



INS-UHC_FR_0423

MERCI DE VOTRE ACHAT!
BESOIN D'ASSISTANCE? CONTACTEZ LE SERVICE À LA CLIENTÈLE DE STELPRO.

WWW.UNIWATT.CA
CONTACT@STELPRO.COM
1-844-STELPRO

UNIWATT est une gamme de produits fabriqués par STELPRO.
Pour obtenir de plus amples renseignements veuillez contacter le service à la clientèle.

INSTRUCTIONS IMPORTANTES

Avant d'installer ou d'utiliser ce produit, vous devez lire et comprendre les présentes directives et les conserver pour référence ultérieure. Le fabricant ne pourra pas être tenu responsable de quoi que ce soit et la garantie ne sera pas valide si l'installateur et l'utilisateur ne respectent pas ces directives.

Ce produit doit être installé par une personne qualifiée et raccordé par un **électricien certifié** conformément aux **codes de l'électricité et du bâtiment** en vigueur dans votre région. Le non-respect de ces directives pourrait entraîner des préjudices corporels, des dommages matériels, des blessures graves et des chocs électriques potentiellement mortels.

Protégez l'appareil à l'aide des disjoncteurs ou des fusibles appropriés en vous référant à la plaque signalétique.

Assurez-vous que la tension d'alimentation (volts) correspond à celle indiquée sur la plaque signalétique.

Cet appareil doit être **mis à la terre. Utiliser des conducteurs en cuivre seulement.**

Employer des fils d'alimentation adéquats pour 75°C (167°F).

Coupez l'alimentation électrique de l'appareil au disjoncteur/fusible avant de procéder à l'installation, à la réparation et au nettoyage.

Assurez-vous que l'appareil est conçu pour l'utilisation prévue (au besoin, consultez le catalogue de produits ou un représentant).

Puissance de chauffage recommandée : 1,25 W/pied cube (0,03 m³). Ceci équivaut à **10 W/pied carré (0,09 m²)** pour un plafond d'une hauteur standard de **8 pieds (2,44 m)**. La puissance recommandée est habituellement suffisante pour les besoins de chauffage normaux. Notez que la qualité d'isolation des murs et des fenêtres sont des facteurs qui influent sur les pertes de chaleur et font varier la puissance requise pour chauffer la pièce. Au besoin, référez-vous à un spécialiste qui pourra calculer ces pertes de chaleur et optimiser la puissance requise ou consultez le site Web de Stelpro Design sous la rubrique « Calcul de chauffage en ligne » (bâtiments résidentiels). Pour chauffer une grande pièce et accroître le confort de celle-ci, vous devriez privilégier l'installation de plusieurs appareils au lieu d'un seul. Par exemple, 2 x 1000 W plutôt que 1 x 2000 W. Si la puissance de l'appareil est insuffisante pour la grandeur de la pièce, celui-ci fonctionnera sans arrêt, ce qui le fera vieillir prématurément ou jaunir.

N'installez pas l'appareil dans des endroits où il y a des objets pouvant être endommagés par la chaleur. **Respectez les distances et les positions** mentionnées dans la section d'installation de ce guide.

Si l'installateur ou l'utilisateur modifie l'appareil de quelque façon que ce soit, il sera tenu responsable de tout dommage résultant de cette modification et la certification CSA pourrait être annulée. Cet appareil ne doit pas entrer en contact avec une source d'eau et doit être à l'abri des éclaboussures (ex. : l'eau d'une vadrouille). Ne l'utilisez pas si une partie quelconque a été submergée. De plus, ne l'activez ou ne le désactivez pas lorsque vous avez les pieds dans l'eau ou les mains mouillées.

Lorsque vous coupez ou percez un mur pour l'installation de l'appareil, assurez-vous de ne pas endommager le câblage électrique et les autres services publics cachés. Lors de la mise en marche initiale ou d'une première mise en marche après une longue période, il est normal que l'appareil dégage temporairement certaines odeurs ainsi qu'une mince fumée blanchâtre. Puisqu'il chauffe, cet appareil présente des risques même lorsqu'il fonctionne de façon normale. Faites donc preuve de **prudence, de discernement et de diligence** lorsque vous l'utilisez. Pour éviter les brûlures, ne laissez pas la peau nue entrer en contact avec les surfaces chaudes. Laissez l'appareil refroidir quelques minutes avant de le manipuler (il reste chaud pendant un certain temps).

Laissez au moins **6 pouces (15,2 cm)** d'espace libre entre l'appareil et les surfaces adjacentes, également **4 pouces (10,2 cm)** minimum du plancher. Par contre, ne laissez pas d'objets ou de meubles tels que, mais non limités à, des couvertures, des serviettes, un lit, un panier à linge, des vêtements, des papiers, etc., entrer en contact avec l'appareil et tenez-les à une distance d'au moins **12 pouces (30,5 cm)** de celui-ci. De plus, certains matériaux sont plus sensibles à la chaleur que d'autres, assurez-vous donc que ceux qui se trouvent à proximité de votre appareil peuvent supporter la chaleur qu'il dégage. N'installez pas l'appareil sur un mur derrière une porte. N'obstruez jamais les entrées et sorties d'air de l'appareil. Cette obstruction entraînerait une surchauffe, ce qui pourrait causer un incendie. N'insérez pas de corps étrangers dans les entrées et sorties d'air de l'appareil, car cela pourrait l'endommager et causer des chocs électriques ou un incendie.

L'appareil comporte des pièces chaudes et pouvant produire des arcs électriques (étincelles). Il n'est pas conçu pour être utilisé ou entreposé dans des endroits humides ou contenant des liquides inflammables, des matières combustibles et des produits corrosifs, abrasifs, chimiques ou explosifs tels que, mais non limités à, de la peinture, de l'essence, du chlore, du bran de scie et des produits de nettoyage.

Certains endroits sont plus poussiéreux que d'autres. L'utilisateur doit donc évaluer s'il doit **nettoyer l'appareil** en se basant sur la quantité de saleté accumulée sur les entrées et les sorties d'air ainsi qu'à l'intérieur de l'appareil. La saleté accumulée peut faire jaunir l'appareil ou entraîner la défectuosité d'un de ses composants. Il y a un risque d'incendie si le produit n'est pas installé et nettoyé conformément aux présentes directives. L'activation de la protection thermique indique que l'appareil a été soumis à des conditions de fonctionnement anormales. Si celle-ci demeure activée ou s'active et se désactive de façon répétitive, il est recommandé de faire inspecter l'appareil par un électricien qualifié ou un centre de réparation reconnu afin de s'assurer qu'il n'est pas endommagé (référez-vous préalablement aux termes de la garantie limitée).

Si cet appareil est endommagé ou défectueux, coupez son alimentation électrique au disjoncteur/fusible et faites-le réparer dans un centre de réparation reconnu (référez-vous préalablement aux termes de la garantie limitée).

CONSERVEZ CES INSTRUCTIONS

INSTALLATION DU CONVECTEUR

PRENEZ QUELQUES MINUTES POUR BIEN LIRE CE GUIDE AFIN DE FACILITER ET DE SÉCURISER L'INSTALLATION.

CONTENU DE LA BOÎTE

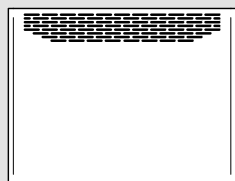

Convecteur

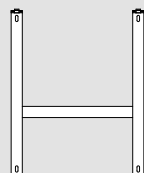

Support mural

Capuchons de connexion*
modèles : UHC...W, UHC...WCW



*Non fournis avec le modèle UHC1501PW

OUTILS ET MATÉRIEL REQUIS

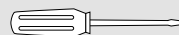

⊖ Tournevis plat

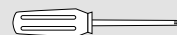

⊕ Tournevis Phillips

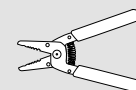

Pince à dénuder



Détecteur de montant



Niveau



Ruban à mesurer



4 à 6 vis à bois à tête ronde no 6 à 10 et ancrages appropriés pour fixer de façon sécuritaire le convecteur (voir poids sur l'emballage) à votre type de mur

ATTENTION : L'installation du convecteur doit être faite par un électricien certifié conformément aux codes de l'électricité et du bâtiment en vigueur dans votre région.

1 EMBLACEMENT DE VOTRE CONVECTEUR

ATTENTION : Afin d'éviter tout risque de surchauffe et d'incendie, laissez un espace libre d'au moins 12 pouces (30,5 cm) devant le convecteur, 6 pouces (15,2 cm) de chaque côté et 4 pouces (10,2 cm) au-dessus du plancher.

Ne laissez pas d'objets ou de meubles tels que, mais non limités à, des couvertures, des serviettes, un panier à linge, des vêtements, des papiers, etc., entrer en contact avec le convecteur et tenez-les à une distance d'au moins 12 pouces (30 cm) de celui-ci.

L'appareil n'est pas conçu pour être utilisé ou entreposé dans des endroits humides ou contenant des liquides inflammables, des matières combustibles et des produits corrosifs, abrasifs, chimiques ou explosifs tels que, mais non limités à, de la peinture, de l'essence, du chlore, du bran de scie et des produits de nettoyage.

Aucune prise électrique ne peut être située vis-à-vis l'empreinte du boîtier, car il peut y avoir interférence.

Le modèle UHC1501PW doit être installé à moins de 1,8 m (6 pieds) d'une prise de courant 120 V avec circuit dédié pour le brancher.

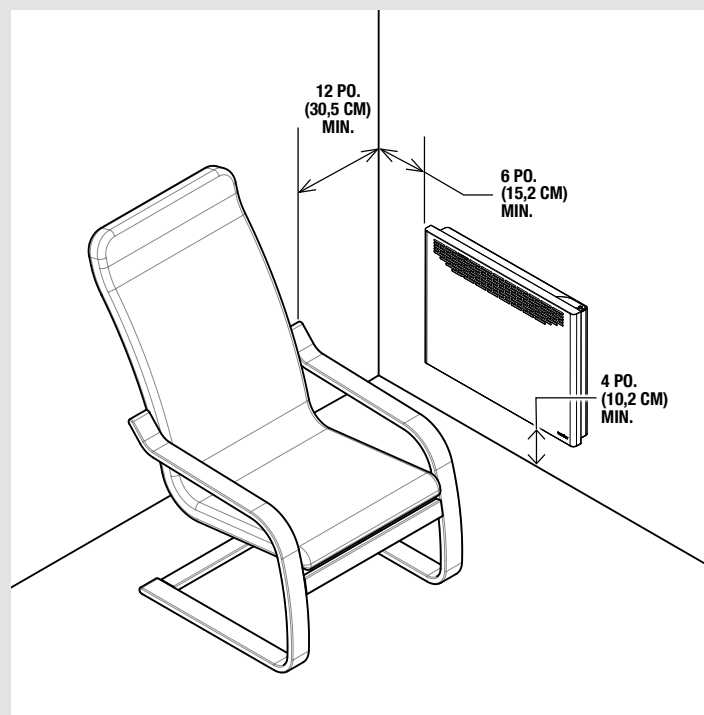

2

COUPURE DE L'ALIMENTATION ÉLECTRIQUE

Pour vous protéger contre les risques d'électrocution, coupez l'alimentation des câbles d'alimentation provenant du panneau électrique.

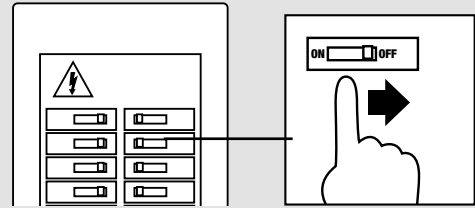

3

RETRAIT DU SUPPORT MURAL DE L'APPAREIL

1. Déposez l'appareil à plat sur une surface propre et non abrasive pour ne pas abîmer le devant de l'appareil.
2. Appuyez sur chaque ressort à l'aide d'un tournevis.
3. Pivotez le support vers le haut.
4. Retirez les crochets inférieurs de l'appareil.

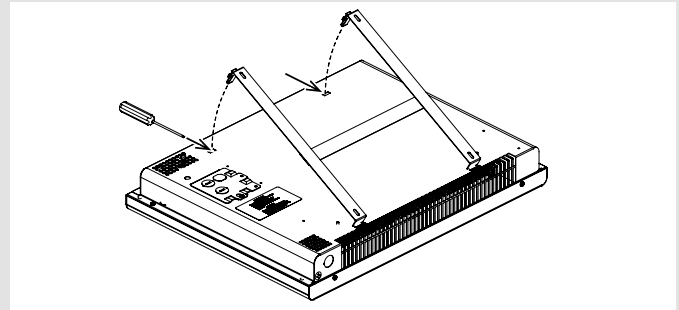

4

PRÉPARATION DE LA SURFACE POUR L'INSTALLATION

NOTE : Le mur où vous installez l'appareil doit être le plus plat possible pour assurer un assemblage ferme et sécuritaire entre l'appareil et son support. Il est très important de suivre cette directive pour éviter d'endommager le support lors de l'installation. Cela pourrait entraîner un dysfonctionnement du système de verrouillage.

1. À l'aide du détecteur de montant, repérez les montants et autres structures qui pourraient se trouver dans le mur.
2. Pour déterminer où installer l'unité sur le mur, utilisez le support mural comme guide. Pour une installation plus solide, alignez un côté du support mural sur un montant, comme indiqué sur l'illustration.
3. Pour une installation à la hauteur minimale de 4 pouces (10,2 cm), placez le support sur le sol, devant le mur où l'appareil sera installé et tracez une ligne temporaire sous la ligne horizontale du support à l'aide d'un crayon. [A]
4. Alignez le bas du support mural avec la ligne temporaire tracée à l'étape précédente ou à la hauteur désirée. Assurez-vous que le support est au niveau. [B]

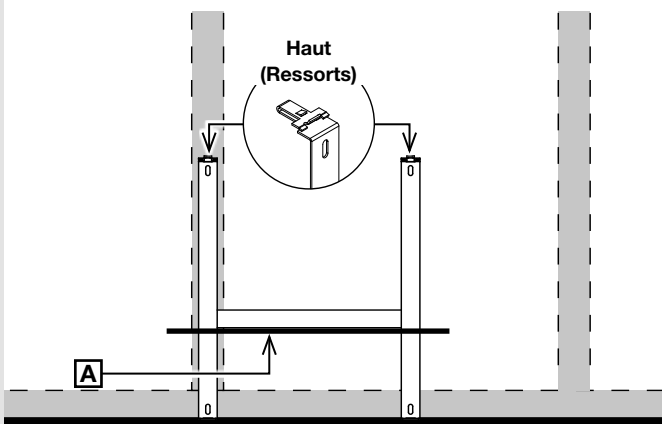

5. Marquez la position des vis dans les fentes du support [C]. Assurez-vous qu'il est au niveau.
6. Installez les ancrages appropriés pour fixer de façon sécuritaire le convecteur (voir le poids sur l'emballage) selon le type de mur, puis vissez* le support en place.
7. Faites sortir le câble d'alimentation du mur. Prévoyez suffisamment de câble pour faciliter le raccordement aux fils de l'appareil.

***Note : Lorsque vous percez le mur, assurez-vous de ne pas endommager le câblage électrique et les autres utilitaires cachés.**

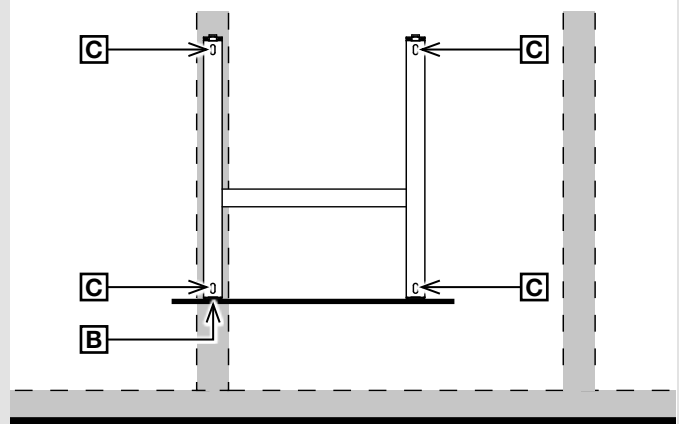

AVERTISSEMENT : Utilisez uniquement des fils de cuivre pouvant résister à une température de 75°C (167°F).

1. Dévissez et retirez la porte de la boîte de jonction et mettez-la de côté.
2. Tirez les fils en dehors de celle-ci.
3. Au besoin, dénudez les fils du câble d'alimentation **[A]** à l'aide d'un dénudeur.
4. Connectez le fil dénudé (terre) au fil vert **[B]** à l'aide d'un des capuchons de connexion **[C]** fournis (voir le schéma de connexion).
5. Raccordez ensuite les fils du convecteur **[D]** et de l'alimentation de la même façon avec les deux autres capuchons. Serrez fermement les capuchons sur les fils pour vous assurer que chaque connexion est sécuritaire.
6. Placez ensuite tous les fils dans la boîte de jonction en prenant soin de placer le câble dans l'un des dégagements prévus à cet effet **[E]**.

NOTE : Si l'installation est effectuée dans un trou pré-perforé **[F]**, utilisez un serre-fils pour sécuriser le câble d'alimentation. Remplacez le couvercle de la boîte de jonction et insérez la vis pour le maintenir en place.



DIAGRAMME ÉLECTRIQUE DES COMPOSANTES



RETRAIT DU COUVERCLE DE LA BOÎTE DE JONCTION

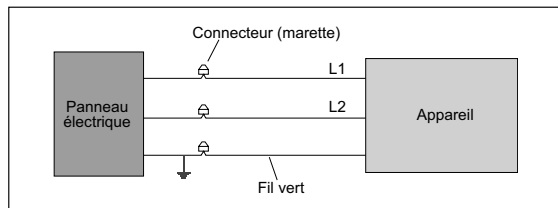
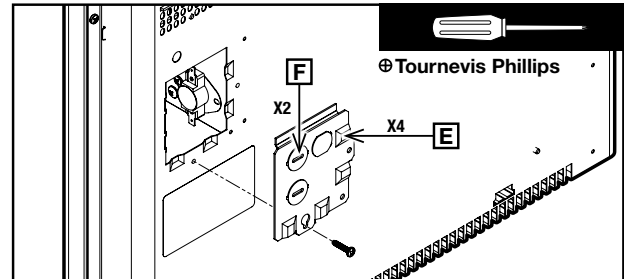

SCHÉMA DE CONNEXION

BRANCHEMENT DU MODÈLE UHC1501PW (AVEC CORDON)

Ce modèle est équipé d'une fiche à trois broches :

- Par mesure de sécurité, la fiche peut seulement être insérée dans une prise secteur avec mise à la terre. Si vous ne parvenez pas à insérer la fiche dans la prise, contactez votre électricien. Ne supprimez pas le dispositif de sécurité de mise à la terre de la fiche.
- Veuillez brancher ce convecteur sur un circuit 120 V dédié. L'ajout d'autres appareils sur ce circuit pourrait faire déclencher le disjoncteur associé.
- Branchez la fiche du cordon du produit directement dans une prise murale (n'utilisez pas de rallonge).

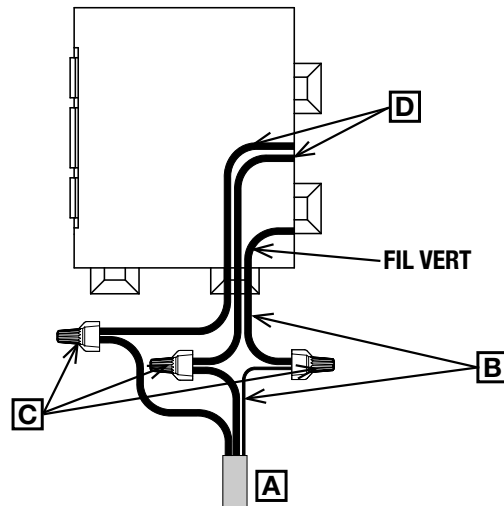
AVERTISSEMENT : Aucune prise électrique ne peut être située vis-à-vis l'empreinte du boîtier, car il peut y avoir interférence entre le boîtier et la prise.

6

INSTALLATION DE L'APPAREIL SUR LE SUPPORT MURAL

ATTENTION : Assurez-vous que le convecteur est correctement engagé dans le support mural pour éviter toute chute et tout dommage.

1. Insérez l'appareil dans les crochets inférieurs [A] du support mural.

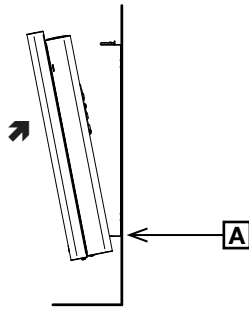

2. Basculez le haut de l'appareil et enclenchez-le dans les crochets supérieurs du support.

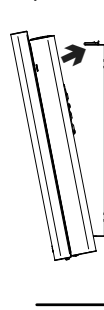

3. Poussez sur l'appareil de façon à bien l'enfoncer. [B]

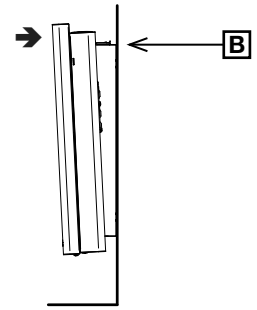

7

RÉTABLISSEMENT DE L'ALIMENTATION ÉLECTRIQUE

1. Rétablissez l'alimentation du convecteur. Assurez-vous qu'il fonctionne en augmentant la température et qu'il commence à chauffer.
2. Voir la section **Fonctionnement du convecteur** pour vous assurer de profiter pleinement de votre appareil.

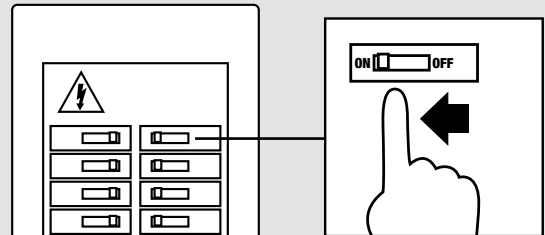

FONCTIONNEMENT DU CONVECTEUR

AVERTISSEMENT : Avant d'utiliser votre convecteur, assurez-vous que son installation a été faite par un électricien certifié conformément aux codes de l'électricité et du bâtiment en vigueur dans votre région. Avant d'utiliser l'appareil, assurez-vous que l'entrée d'air (bas) et la sortie d'air (avant) ne sont pas obstruées.

CONTRÔLER LE CONVECTEUR

Selon le modèle choisi, reportez-vous au tableau ci-dessous pour savoir comment contrôler le convecteur.

UHC...W, UHC1501PW	Ces modèles sont contrôlés à l'aide d'un thermostat intégré pour ajuster la température de consigne de la pièce. (Voir la page 7 pour plus de détails).	
UHC...WCW	Ce modèle est contrôlé à l'aide d'un thermostat mural pour ajuster la température de consigne de la pièce.	---

CONTRÔLE PAR UN THERMOSTAT ÉLECTRONIQUE INTÉGRÉ

RÉGLAGE DE LA TEMPÉRATURE DÉSIRÉE

Vous pouvez changer la température soit en augmentant (bouton du haut) ou en diminuant (bouton du bas) la consigne. La consigne de température augmente ou diminue de 0,5 °C (ou 1 °F) à chaque pression. Si vous maintenez le bouton enfoncé, la vitesse de changement de température augmente, ce qui permet un réglage rapide et efficace.

PROTECTION ANTIGEL *

Pour protéger votre domicile contre le gel et limiter la consommation d'énergie en cas d'absence prolongée, ajustez le thermostat en position antigel. Pour entrer dans ce mode, vous devez abaisser la température de jour entre 3°C et 5°C jusqu'à ce qu'un flocon de neige (*) soit affiché. L'icône indique l'activation de ce mode de fonctionnement économique et sécuritaire.

MODE SANS CHAUFFAGE

Pour mettre le chauffage à l'arrêt, vous devez abaisser la température en dessous de 3°C. L'inscription « - - » s'affiche pour vous indiquer que l'appareil est complètement éteint (notez qu'il est encore sous tension; il y a donc risque de choc électrique).

MODE CELSIUS / FAHRENHEIT

Pour passer d'un affichage en degrés Celsius à un affichage en degrés Fahrenheit et vice-versa, vous devez suivre la procédure suivante :

1. Appuyez sur les deux boutons simultanément.
2. Après 3 secondes, °C ou °F clignotera.
3. Relâchez alors les boutons pour compléter l'ajustement. Si le thermostat était en °C, il sera maintenant en °F, et vice-versa.

DÉPANNAGE

Le tableau suivant présente les problèmes et alertes les plus courants que vous pourriez rencontrer avec votre convecteur.

Si votre problème ne se trouve pas dans ce tableau ou si la solution proposée ne règle pas le problème, mettez l'appareil hors tension et communiquez avec notre équipe du service à la clientèle.

WWW.STELPRO.COM
CONTACT@STELPRO.COM
1-844-STELPRO

PROBLÈME/SIGNAL D'ALERTE	CAUSES POSSIBLES ET SOLUTIONS
L'appareil ne se met pas en marche	<ul style="list-style-type: none">• Disjoncteur ou fusible ouvert• Protection thermique activée• Raccordement inadéquat
L'appareil fonctionne sans arrêt	<ul style="list-style-type: none">• Thermostat/minuterie défectueux ou mal ajusté
Le boîtier est extrêmement chaud	<ul style="list-style-type: none">• Protection thermique défectueuse• Entrée et/ou sortie d'air obstruée(s)
La température ambiante désirée n'est jamais atteinte	<ul style="list-style-type: none">• Un ou plusieurs éléments sont défectueux• Thermostat/minuterie défectueux ou mal ajusté• Voltage inférieur à celui inscrit sur la plaque signalétique• Pertes de chaleur dans la pièce plus importantes que la capacité de l'appareil
L'appareil cycle sur la protection thermique (indicateur de surchauffe de l'appareil)	<ul style="list-style-type: none">• Entrée et/ou sortie d'air obstruée(s)
Le disjoncteur s'ouvre lors de la mise en marche de l'appareil	<ul style="list-style-type: none">• Raccordement inadéquat• Voltage supérieur à celui inscrit sur la plaque signalétique
L'appareil ne chauffe pas	<ul style="list-style-type: none">• Un ou plusieurs éléments défectueux

ENTRETIEN DU CONVECTEUR

NOTE : Cet appareil doit être nettoyé régulièrement pour que la garantie soit valide. Veuillez noter que la fumée de cigarette pourrait faire jaunir la grille de sortie d'air à long terme et que le meilleur moyen de prévenir ce jaunissement est de la nettoyer régulièrement.

ATTENTION : Veuillez noter que l'appareil est sous tension même si le thermostat est en position d'arrêt. Vous pouvez donc recevoir un choc électrique tant que l'appareil est alimenté. Coupez l'alimentation électrique au disjoncteur/fusible avant de nettoyer l'appareil.

Dépoussiérez ce dernier à l'aide d'un chiffon doux. Nettoyez-le uniquement avec un chiffon humide. N'utilisez pas de produits nettoyants afin d'éviter le jaunissement de l'appareil. N'utilisez pas de produits de nettoyage chimiques ou abrasifs, car ils pourraient abîmer le revêtement de l'appareil. Si l'appareil se trouve dans un endroit très poussiéreux, utilisez la brosse à dépoussiérer d'un aspirateur pour aspirer la poussière et les autres corps étrangers se trouvant sur celui-ci.

N'UTILISEZ PAS :

- de chlore
- de brosse ou de tampon à récurer métalliques
- de produits de nettoyage contenant des abrasifs
- de produits de nettoyage portant les symboles suivant :



GARANTIE LIMITÉE STELPRO

La présente garantie limitée est celle offerte par STELPRO DESIGN Inc. («STELPRO») pour le produit fabriqué par STELPRO suivant : modèle **UNIWATT UHC**. **Veuillez lire attentivement la présente garantie limitée.** Sous réserve des dispositions de cette garantie, STELPRO garantit ses produits et leurs composantes contre tout défaut de matériel ou de fabrication pour les périodes suivantes, et ce, à compter de la date d'achat : **2 ans**. Cette garantie s'applique à l'**acheteur d'origine** seulement; elle n'est pas transférable et ne peut être prolongée ou étendue.

PROCÉDURE DE RÉCLAMATION

Si l'appareil devient défectueux durant la période de garantie, vous devez couper son alimentation électrique au panneau principal et communiquer avec 1) votre installateur ou votre fournisseur, 2) votre centre de services ou 3) le service à la clientèle de STELPRO, lesquels vous indiqueront la procédure à suivre. Dans tous les cas, vous devez avoir une **copie de votre facture** et fournir les **renseignements inscrits sur la plaque signalétique** du produit. STELPRO se réserve le droit d'inspecter ou de faire inspecter tout produit ou toute pièce avant d'honorer une réclamation. STELPRO se réserve également le droit de remplacer l'appareil, de rembourser son prix d'achat ou de réparer ou de faire réparer une pièce défectueuse. Veuillez noter que les réparations effectuées dans le cadre de la période de garantie doivent être préalablement autorisées par écrit par STELPRO et effectuées par une personne autorisée par STELPRO.

Avant de retourner un produit à l'usine de STELPRO, vous devez avoir un numéro d'autorisation (RMA) de STELPRO. Vous obtiendrez ce dernier en appelant le service à la clientèle au : **1-844-STELPRO**. Le numéro d'autorisation doit être clairement écrit sur le colis ou celui-ci sera refusé.

CONDITIONS, EXCLUSIONS ET DÉNI DE RESPONSABILITÉ

La présente garantie est exclusive et en lieu et place de toute autre garantie (à l'exception des droits de propriété), expresse ou implicite. De plus, Stelpro décline expressément et exclut toute garantie implicite de qualité marchande ou d'adaptation à une fin particulière.

La responsabilité de Stelpro se limite à ce qui est prévu dans la présente garantie. Stelpro ne peut en aucun cas être assujettie à toute autre obligation ou responsabilité quelconque, qu'elle soit de source contractuelle ou extracontractuelle ou autre théorie du droit, en ce qui concerne les biens et services qu'elle offre, ou ne peut être tenue responsable d'aucun engagement, geste ou omission

à cet égard. Sans limiter la généralité de ce qui précède, Stelpro décline expressément toute responsabilité relative aux dommages matériels ou aux préjudices corporels; aux pénalités; aux dommages-intérêts spéciaux ou punitifs; aux pertes de bénéfices ou d'utilisation; au coût du capital; au coût des produits, des installations ou des services de remplacement; aux mises à l'arrêt; aux ralentissements; à tout autre type de perte pécuniaire. Stelpro décline également toute responsabilité relative aux réclamations de clients ou de toute autre tierce partie pour de tels dommages. En outre, Stelpro refuse de prendre en charge tout dommage indirect, accessoire et éventuel de quelque nature qu'il soit.

La présente garantie ne couvre pas les dommages ou bris résultant de : 1) une mauvaise installation ou un entreposage inadéquat; 2) un usage abusif ou anormal, un mauvais usage, un manque d'entretien, un entretien inadéquat (autre que celui prévu par STELPRO) ou un usage différent de celui pour lequel l'appareil a été conçu; 3) une catastrophe naturelle ou un événement hors du contrôle de STELPRO, y compris, mais non limité à, un ouragan, une tornade, un tremblement de terre, une attaque terroriste, une guerre, une surtension, une inondation, un dégât d'eau, etc. Cette garantie ne couvre pas les dommages et bris accidentels, intentionnels ou causés par une négligence de la part de l'utilisateur ou du propriétaire du produit. De plus, elle ne couvre pas les coûts liés au débranchement, au transport et à l'installation du produit.

Cette garantie se limite à la réparation de l'appareil, à son remplacement ou au remboursement de son prix d'achat, **au choix de STELPRO**. Les pièces remplacées ou réparées avec l'autorisation écrite de STELPRO dans le cadre de la période de garantie seront elles-mêmes garanties pour la durée restante de la garantie de la pièce initiale. La présente garantie ne sera pas valide et STELPRO pourra refuser toute réclamation si l'appareil a été **modifié de quelque façon que ce soit** sans l'autorisation préalable écrite de STELPRO ou si les numéros affichés sur la plaque signalétique ont été enlevés ou modifiés. Cette garantie ne couvre pas les égratignures, les bosselures, la corrosion ou la décoloration causée par une chaleur excessive, des produits de nettoyage chimiques ou des agents abrasifs. De plus, elle ne couvre pas les dommages ou bris survenus durant le transport de l'appareil.

Certains États ou certaines provinces ne permettent pas de limitation sur la durée d'une garantie implicite et d'autres ne permettent pas l'exclusion ou la limitation des dommages indirects ou consécutifs. Ainsi, les présentes limitations et exclusions pourraient ne pas s'appliquer à vous. La présente garantie vous donne des droits légaux spécifiques. Vous pouvez également jouir d'autres droits, lesquels peuvent varier d'un État à l'autre et d'une province à l'autre.